

Der Raub der Persephone

Michael Baumann

Teil 3: Exemplarische Horoskop-Interpretationen

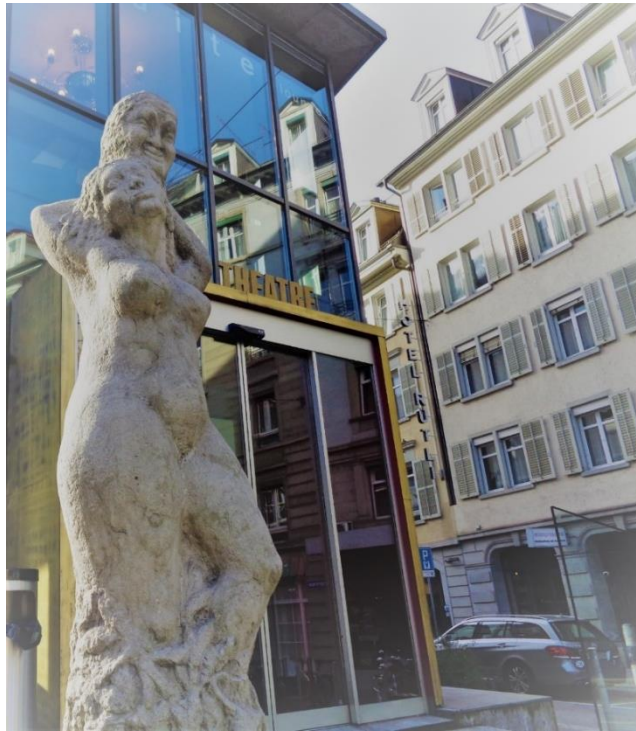

Die Venus in den Fängen des Plutos

Das Original steht in Zürich vor dem Hotel du Théâtre beim Central.

Die Waage-Venus von Haus 7 steht astrologisch für die „Gestalt der Gegenwart“.

Durch die plutonische Verdrängung der „Gestalt der Gegenwart“

entsteht im Sozialen der Stier-Venus von Haus 2 ein
gestaltloses Funktionsgebilde: das „**Geflecht**“.

Funktionen haben keine „Gestalt der Zeit“.

Das Geflecht ist Pluto-Venus.

Im Geflecht verdrängen die Funktionen die „Gestalt der Gegenwart“.

Inhaltsverzeichnis

Der Raub der Persephone	0
Teil 3: Exemplarische Horoskop-Interpretationen	0
Inhaltsverzeichnis	1
Abkürzungen	3
Hinweis zu den Autorenrechten	3
Einleitung	4
Der Weg der Aphrodite	4
Glossar einiger astrologischer Grundbegriffe	6
Queen Elizabeth II.....	8
Die Sonne in Haus 3 als Repräsentation eines vergangenen Königtums	8
Der Protest des Neptuns gegen die Aufhebung des „Reiches“	9
Eine gewisse Freiheit trotz früher Übernahme von Repräsentationspflichten	11
Die Unvereinbarkeit von Uranus und Saturn	12
Die Hochzeit.....	13
Die verschiedenen Sonnen-Auslösungen, u.a. bei der Geburt von Charles III	14
Der Uranus als Todesplanet	15
Auslösung des Uranus im 10er Rhythmus	15
Auslösung des Uranus im 7er Rhythmus	16
Charles III.....	17
Charles als Bereiniger	17
Der ewige Prinz.....	17
Auslösung von Saturn-Mondknoten beim Tod der Mutter	18
Militärische Karriere	20
Das soziale Engagement.....	20
Heirat mit Lady Di (Lady Diana Spencer	21
Geburt von William und Harry	22
Lady Di, Princess of Wales	23
Das öffentliche Interesse an ihrer Heirat und Scheidung	23
Heiratsglocken im 9er Mars-Rhythmus	24
Ereignisse im 4er Saturn-Rhythmus.....	25
Der Tod im 8er Pluto-Rhythmus	26
Der Tod im 7er Mond-Rhythmus.....	27
Mani Matter.....	28
Der Tod im Auffahrts-Unfall	29
Hildegard von Bingen	30

Verbunddeutung des hypothetischen Tageshoroskops.....	30
Einundzwanzig Argumente für die Bestätigung des Tageshoroskopes als Geburtshoroskop	32
1. Erste mystische Visionen mit 3	32
2. Weihung zur Oblatin	32
3. Mars in Haus 12 ist die „Abwesenheit des Vaters“	32
4. Eintritt ins Kloster	32
5. Wahl zur Magistratin.....	33
6. Widerstände gegen die Reformierung der Ordensregel	34
7. Konflikte mit dem Abt Kuno vom Kloster Disibodenberg	35
8. Die schwierige Selbstdurchsetzung des Marses in Haus 12 gegen den Abt Kuno	36
9. Neptun am MC: Die Verschleierung der Bestimmung.	36
10. Der „versunkene Ursprung“ als Lücke von Saturn-Neptun	37
11. Die Mahnung zur Niederschrift ihrer Gedanken	38
12. Der Durchbruch im Orbit der Mars-Auslösung	38
13. Dier Erlaubnis des Papstes	40
13. Der Zusammenbruch des Modells der Geschlechtsunterlegenheit im Orbit des Plutos	41
14. Die Veröffentlichung ihres Hauptwerks und Erstlings „Scivias“	42
16. Selbstdurchsetzung gegen die kollektive Unterdrückung als Frau	43
17. Gründung des Stammklosters bei Bingen	43
18. Streit mit dem Erzbischof von Mainz	43
19. Die Beliebtheit des Klosters	44
20. Briefliche Kontakte mit namhaften Persönlichkeiten	44
21. Tod	44
Der Boss der illegalen Glückspiel-App (eine Sendung des SRF4).....	45
Der Cyber-Space als Verdrängung der „Gestalt der Gegenwart“	Fehler! Textmarke nicht definiert.
Verkündung der Gründung von Meta durch Mark Zuckerberg auf SRF4.....	Fehler! Textmarke nicht definiert.
Stationen der Geschichte der Entwicklung des Panzers.....	47
A) Im Tageshoroskop der ersten Vorführung des Holt Carterpillars	47
B) Im 2. Septar der ersten Vorführung des Holt Carterpillars als Radix gelesen	50
Der Ausstieg aus dem Modell von Saturn-Pluto	51
Die „Panzerung“ als kollektives Pluto-Saturn Modell.....	52
Niki de Saint Phalle.....	53
Kindheit bis Pubertät	53

Niki de Saint Phalle als junge Frau	55
Die Schiessaktionen im Atelier am Impasse Rosin in Paris.....	57
Gesundheitliche Probleme.....	58
Niki de Saint Phalle in einem Selbstzeugnis	58
Der Nervenzusammenbruch	59
Der Mondknoten in Haus 6 als kollektive Schicksals Rune	60
Aristide Maillol	61
Begegnung mit dem Mäzen.....	61
Das Saturn-Uranus Quadrat.....	62
Die Befreiung (Uranus) der „gefesselten Venus“ im Tod.....	64
Anmerkungen von Rudolf Steiner zum Geheimnis der Formgestalt des menschlichen Körpers	65

Abkürzungen

GP Gruppenschicksalspunkt

UZS Uhrzeigersinn

GUZS Gegenuhrzeigersinn

s.E. siehe Einführung in die Astrologie von Teil 1.

s.Gl. siehe Glossar. Im Glossar auf S. 6 finden sie Hinweise in alphabetischer Reihenfolge.
Die Seitenzahlen beziehen sich auf die Seite des jeweiligen Kapitels.

s.W.D. siehe Wolfgang Döbereiner

Der sog. **Weg der Aphrodite** (s.E.) ist ein Deutungssystem der **Münchener Rhythmenlehre**, das in den 90er Jahren des 20. Jahrhunderts von Wolfgang Döbereiner entdeckt wurde. Der Weg der Aphrodite beschreibt den Weg der Endlichmachung des Schicksals auf dem Weg im Uhrzeigersinn (UZS) durch die oberen Häuser des Horoskopes. Der Weg durch die unteren Häuser im Gegenuhrzeigersinn (GUZS) stellt dem oberen Schicksal die Mittel zur Verfügung, die der obere Weg für die Endlichmachung braucht.

Hinweis zu den Autorenrechten

© Michael Baumann. Auszugsweises Kopieren mit Angabe des Copyrights und des Links zur Webseite sind erlaubt.

Einleitung

Der Weg der Aphrodite



Abb. 1: Der „Weg der Aphrodite“

Der „Weg der Aphrodite“ beginnt am Aszendent (AC) archetypisch im Neptun von Haus 12 als „Prinzip der Endlichkeit“. Das „Prinzip der Endlichkeit“ (Neptun) wird auf dem Weg durch die oberen Häuser in der „Gestalt der Gegenwart“ (Venus von Haus 7) endlich gemacht. Dazu muss der Pluto als archetypischer Herrscher im Skorpion von Haus 8 in der Regel zuerst mühsam von den anderen Göttern (d.h. von den anderen Planeten) überredet werden.

Die Freigabe der Venus als „Gestalt der Gegenwart“ nach Haus 7 ist nicht selbstverständlich. Es empfiehlt sich deshalb, das Horoskop als eine Rätselfrage der Freigabe der Venus zu interpretieren.

Die Persephone der griechischen Sage kann astrologisch als Venus von Haus 7 interpretiert werden. Persephone ist die Tochter der Demeter. Durch den Raub der „Gestalt der Gegenwart“ (Persephone/Venus) droht die „Gestalt der Gegenwart“ in Haus 7 „zeitlos“ und „bildlos“ zu werden. Was damit gemeint ist, muss halt irgendwie künstlerisch empfunden werden. Durch die „Gestaltlosigkeit der Zeit wird **das „Bild“** zum „Zeichen“.

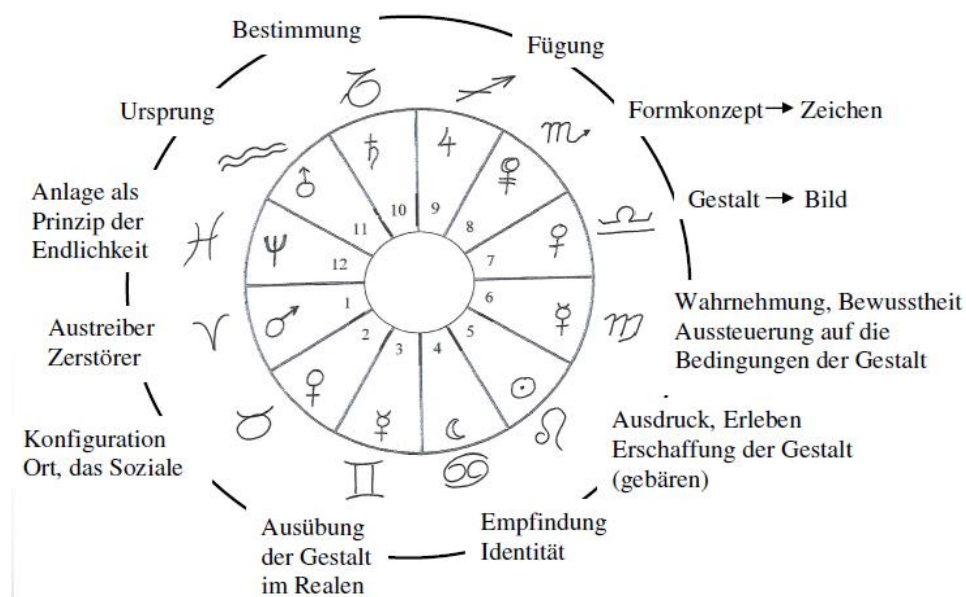
Bild und Zeichen werden erst in Haus 3 für die physischen Augen sichtbar!

Pluto als archetypischer Herrscher in der Unterwelt von Haus 8 gibt die geraubte Persephone (Venus) nur widerwillig auf die Drohung der Demeter frei, alles verdorren zu lassen. Wenn der Pluto im Frühling die Persephone als „Gestalt der Gegenwart“ (Venus) nach Haus 7 freigibt, erblüht die Welt.

Bei der Annäherung an die Astrologie braucht es halt etwas Goodwill um zu verstehen, wie die Begriffe zu verstehen sind.

Die „Gestalt“ in Haus 7 ist für sinnliche Augen noch nicht sichtbar. Sie muss zuerst von den Häusern des zweiten Quadranten in die Sichtbarkeit des ersten Quadranten erschaffen werden. Der Merkur als archetypischer Herrscher in den Zwillingen von Haus 3 ist der Bote, der die „Gestalt der Gegenwart“ von Haus 7 in Haus 3 sichtbar macht. Astrologisch ist er die „**Ausübung**“ der Gestalt der Gegenwart in Haus 3. Als Aufscheinen von Bildern hat der Merkur keinen Modellcharakter. Wenn im Merkur aber „Zeichen“ aufscheinen, dann wird er zur „Funktion“. Das geschieht u.a. bei den Symptomen einer Krankheit, die als Ausübung der

verlorenen „Gestalt der Gegenwart“ in ihren Zeichen aufgefasst wird. Das geschieht aber auch in den nominalistischen Begriffen, die ihren „Ursprung“ (Uranus) aus dem „Prinzip des Endlichen“ (Neptun) verloren haben.

„**Funktionen**“ sind in diesem Sinne „Ausübungen von Zeichen“ der untergegangenen „Zeit“ und haben deshalb keine „Gestalt“ und keine „Zeit“. Der Modellzustand der „Zeichen“ in Haus 7 zwingt die Häuser des zweiten Quadranten (Haus 6, Haus 5 und Haus 4) in die „Erschaffung“ der „gestaltlosen Zeichen“ von Haus 7 und damit in Haus 3 in die „Ausübung von gestaltlosen Funktionen“.

Die nominalistischen Begriffe der Wissenschaft beschreiben in Haus 3 nur die Funktion des Aufscheinens. Die nominalistische Wissenschaft kann deshalb als „Logos“ der Wissenschaft gar nicht verstehen, was mit dem „Mythos“ des vierten Quadranten gemeint ist. Die Verdrängung des „Mythos“ zwingt den Logos der Wissenschaft in die gestaltlose Funktion des „**Geflechts**“.

Im Geflecht definiert sich der einzelne nur noch über seine gestaltlose Funktion. Das Geflecht hat deshalb kein Zentrum. Durch den fehlenden „Ursprung“ (Uranus in Haus 11) der „Gestalt“ (Waage-Venus von Haus 7) entsteht in Haus 7 eine „Gestaltlosigkeit“, die im archetypischen Stier von Haus 2 das Soziale der Stier-Venus zu einem gestaltlosen „Geflecht“ verfügt. Der Tumor mit dem gestaltlosen Wachstum seiner Zellen ist Zeichen der Gestaltlosigkeit des sozialen Geflechts.

Der schicksalsorientierte Therapieansatz der Radionik sucht in der radionischen Resonanz nach der radionischen Frequenz des **Simile eines Modellzustandes**. Mit diesem radionischen Simile des Modellzustandes unternimmt er den Versuch, die Zeit- und Gestaltlosigkeit des Modellzustandes gleichsam mit dem Uranus einer Uranus-Pluto Konstellation zu „sprengen“. Aus dem Erfolg dieses Therapieansatzes folgt, dass die Krankheit „Zeichen“ der nicht endlich gemachten „Gestalt der Gegenwart“ und damit der Ursprungslosigkeit der Zeit ist.

Glossar einiger astrologischer Grundbegriffe

Jeder Teil (abgekürzt T1 bis T5) hat ein separates Inhaltsverzeichnis. Die Seitenangaben beziehen sich auf die Seitenangaben des Kapitels im jeweiligen **Inhaltsverzeichnis**.

- Anlage T1/S. 3
- Auslösung von Planeten T1/S. 14
- Aussteuerung (Haus 6/Merkur) T1/S. 9
- Ausübung/ Funktion (Haus 3) T1/S. 10
- Bestimmung (Haus 10/Saturn) T1/S. 8
- Bild (Haus 7/freigegebene Venus) T1/S. 9
- Dekar T1/S. 18 ausserdem T2/S. 5 und 6
- Dreipunkte-Deutung T1/S. 18
- Ego (Haus 1/Mars) T1/S. 11
- Ekliptik (Kreis der Tierkreiszeichen) T2/S. 8
- Form (Haus 8/Pluto) T1/S. 8
- Fügung (Haus 9/Jupiter) T1/S. 8
- Funktion/Ausübung (Haus 3/Merkur) T1/S. 10
- funktionelle Verfügung der Bestimmung (Haus 10/Merkur-saturn) T1/S. 8
- Geflecht (Haus 2/Venus-Pluto) T1/S. 10
- Geschlechtskonkurrenz (Haus 4/Mond-Neptun) T1/S. 10
- Geschlechtsniederlage (Haus 4/Mond-Pluto) T1/S. 10
- Gestalt der Gegenwart (Haus 7/Venus) T1/S. 9
- Häuser als Zeitphasen T1/S. 6
- Haus 12 bis Haus 1 im UZS (Uhrzeigersinn) T1/S. 7
- Identität (Haus 4) T1/S. 10
- Königskonkurrenz (Haus 5/Sonne-Neptun) T1/S. 9
- Königsniederlage (Haus 5/Sonne-Pluto) T1/S. 9
- Konkurs (Saturn-Pluto) T2/S. 6
- Lebensform (Haus 4/Mond) T1/S. 10
- Lücke, Lückenlehre T1/S. 12
- Nominalismus T4/S. 32 und T5/S. 3
- Planeten im GUZS (Gegenuhrzeigersinn) alle T1/S. 11-7***
 - Mars S. 11
 - Venus des Stiers S. 10
 - Merkur des Zwillings S. 10
 - Mond S. 10
 - Sonne S. 9
 - Merkur der Jungfrau S. 9
 - Venus der Waage S. 9
 - Pluto S. 8
 - Jupiter S. 8
 - Saturn S. 8
 - Uranus S. 7
 - Neptun S. 7
- Stichworte zu den Planeten im UZS (Uhrzeigersinn) alle T1/S.7-11***
 - Neptun: Prinzip des Endlichen S. 7
 - Uranus: Ursprung S. 7
 - Saturn: Bestimmung S. 8
 - Jupiter: Fügung S. 8

Pluto: Form, zentraler Lebensinhalt, Modell, Bestrafung S. 8
Venus der Waage: Gestalt der Gegenwart S. 9
Merkur der Jungfrau: Aussteuerung auf das Begegnende S. 9
Sonne: Durchführung der Anlage, Erleben S. 9
Mond: Identität, Empfinden S. 10
Merkur des Zwilling: Funktion, Ausübung S. 10
Venus des Stiers: Revier, Besitz, Substanz S10
Mars: Durchsetzung, Austreiber S. 11

Modell T1/S. 4, 7, 13
Phänomenologischer Weg: Weg im GUZS durch die unteren Häuser T1/S. 7
Platonisches Jahr Teil 2/S. 8
Prinzip des Endlichen (Haus 12/Neptun) T1/S. 7
Quadrant I-IV Teil 1/S. 5
Radix T1/S. 18
Regelung der Bestimmung (Haus 10/Merkur-Saturn) T1/S. 8
Revier (Haus 2) T1/S. 10
Rückseite T1/S. 6
Saturn-Pluto Quadrat=Saturn-Pluto T1/S. 12
Septar T1/S. 18 ausserdem T2/S. 5 und 6
Transport-Auslösung T1/S. 15
Tumor als Zeichen des verfügt Uranus T2/S. 11
Ursprung (Haus 11/Uranus) T1/S. 7
Verbunddeutung T1/S. 18
versunkene Ursprung (Haus 11/Uranus in Haus 12=Uranus-Neptun) T1/S. 7 und T2/S. 11
Weg der Aphrodite T1/S. 3
Zeichen (Haus 7/nicht freigegebene Gestalt der Venus) T1/S. 4, 9
zentraler Lebensinhalt (Haus 8/Pluto) T1/S. 8
Zeitphase T1/S. 6

Queen Elizabeth II

Die Sonne in Haus 3 als Repräsentation eines vergangenen Königiums



Abb. 1: Queen Elizabeth II. Geburtshoroskop (Radix).

Am 6.2.1952 (mit $25.7=21+4.7$): Beim Tod des Vaters wird Elizabeth automatisch Königin. Der Zeitvektor steht auf **27.5° Waage** und damit **ad1** auf dem **GP Saturn-Sonne** (s.W.D.) und **ad2** in **Opposition zur Sonne** in Haus 3.

Durch den Gruppenschicksalspunkt GP Saturn-Sonne werden der Saturn und die Sonne so ausgelöst, wie sie im Horoskop veranlagt sind (s.W.D.). Die Sonne in der Selbstdarstellung von Haus 2 wird sowohl durch ad1 als auch durch ad2 ausgelöst. Weiter unten werden wir sehen dass sich diese Sonne wiederum bei der Geburt von Charles und zusätzlich auch bei ihrem Tod auslösen wird, die ja automatisch zur Nachfolge von Charles auf dem Königsthron führte!

Der Saturn in Haus 10 kommt vom AC Steinbock und beschreibt ihre „Anlage“ (s.W.D.).

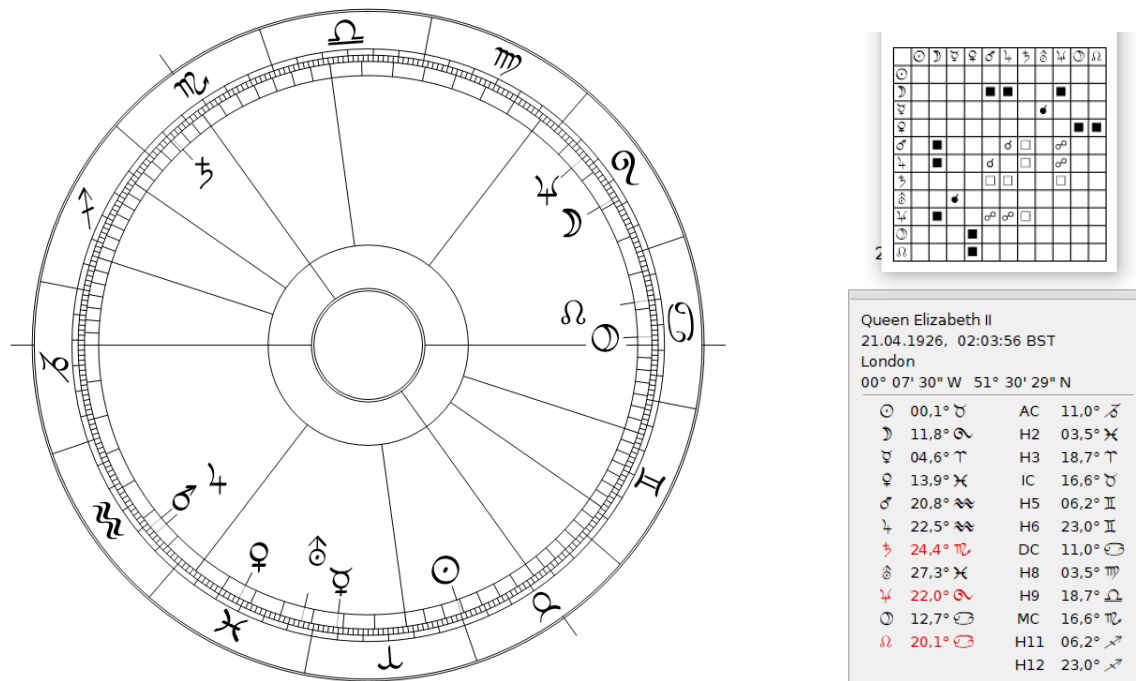
Um eine wirkliche Königin in Haus 10 zu sein, müsste der Herrscher von Haus 10 (entweder im UZS der Jupiter bzw. im GUZS der Pluto) in Haus 10 stehen (s.W.D.).

Mit dem Saturn im Skorpion von Haus 10 ist das „Bestimmende“ des Saturns in Haus 10 im Parlamentarismus der konstitutionellen Monarchie verdrängt worden. Elizabeth ist deshalb - obwohl aus dem Hause Windsor - keine wirkliche Königin. Wenn man so will, ist sie mit diesem verdrängten Saturn in Haus 10 eine Königin, die ihre Herrschaft in Haus 10 verloren hat, und dieses Königium nur noch in der Sonne von Haus 3 „repräsentiert“. Deshalb wird diese Sonne in ihren Auslösungen so aussagekräftig!

Der Pluto im Krebs am DC ist zusammen mit dem Mond in Haus 7 die öffentliche Aufhebung ihrer Identität als eine wirkliche Königin. Als Pluto-Mond entspricht dies einer Art „Geschlechtsniederlage“ in der Öffentlichkeit von Haus 7.

Der Protest des Neptuns gegen die Aufhebung des „Reiches“



Abb. 2: Queen Elizabeth II. Geburtshoroskop (Radix).

Der Pluto vom bestimmenden MC im Skorpion wird am DC zum „Protokoll“.

dem sich die „Königin“ im Subjektiven des zweiten Quadranten unterwerfen muss.

Durch die Entmachtung des Königtums wird das „Reich“ in Haus 2 mit dem Pluto-Venus Spiegelquadrat und der Venus in Haus 2 zu einem Staat als „Geflecht“. Die parlamentarische Monarchie ist der Versuch, den „Schein“ (Neptun von Haus 2 in Haus 7) eines „Reiches“ in Haus 2 zu wahren.

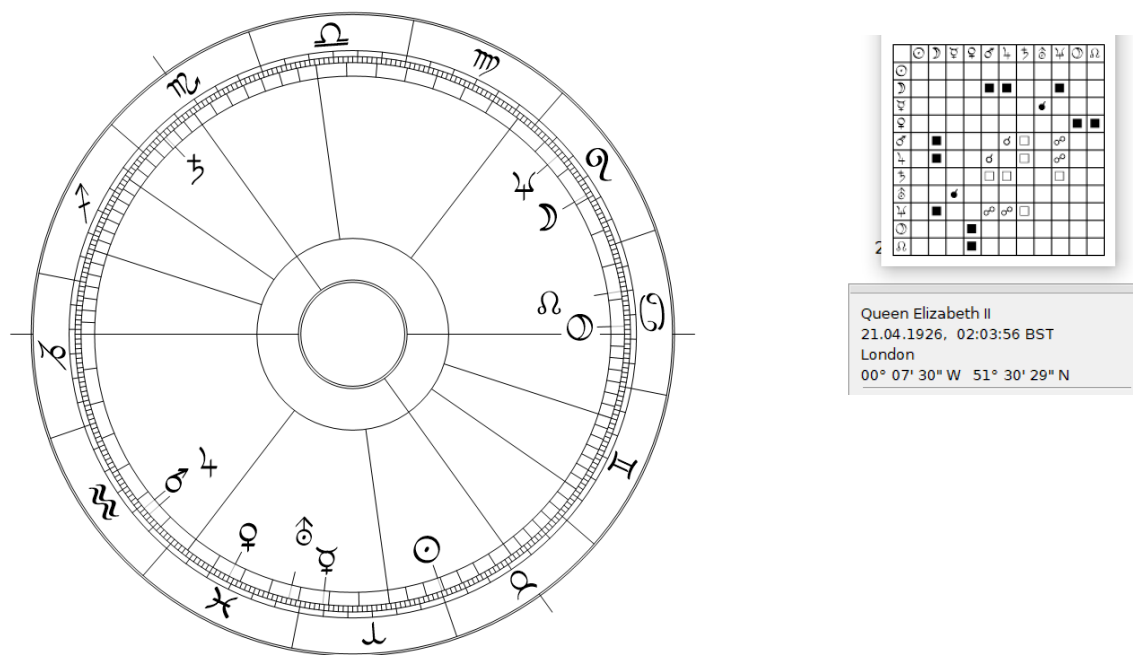
Der Neptun in Haus 7 wird dadurch zu einer Art „Vorführung“ eines Königtums ohne eigentliche Wirklichkeit wie beim Theater oder Film reduziert. Diese Verdrängung durch den Pluto passt dem Neptun natürlich nicht. Er erscheint deshalb in seiner Rückseite als aggressiv aufgeladener Mars im Ego von Haus 1, um im Quadrat auf den Saturn gegen die Entmachtung seiner „Bestimmung“ (Saturn im Skorpion von Haus 10) anzukämpfen.

Das Protokoll des Plutos in Haus 7 wird vom Zwilling in Haus 5 mit einer Merkur-Uranus Konjunktion in das Soziale von Haus 2 „erschaffen“. Die Stier-Sonne in Haus 3 untersteht im UZS der Venus in Haus 2. Damit „regelt“ die Sonne durch die Erfüllung des Protokolls in der Selbstdarstellung von Haus 3 im UZS das Soziale von Haus 2 im Sinne des Venus-Pluto Spiegelquadrates zu einem „Geflecht“. Die Königsfamilie wird dadurch zu einem „Clan“. Das Saturn-Mars Quadrat zeigt an, dass der Neptun mit der Unterwerfung der Bestimmung des Saturns unter das Protokoll des Plutos nicht einverstanden ist. Mit der Geltungssucht des Jupiters im Ego von Haus 1 kann die Queen aus dem Hause Windsor aber auf ihr Scheinreich nicht verzichten. Deshalb geht der Neptun in seiner Rückseite als Mars in der Mars-Jupiter Konjunktion auch auf den Jupiter los.

Die Merkur-Uranus Konjunktion in Haus 2 entspricht in ihrer „Rückseite“ einer Saturn-Venus Konstellation. Venus-Saturn ist die „soziale Verfügung“ der „Bestimmung“ (Saturn) durch

die Venus. Da die Niere der Venus zugeordnet ist, ist Venus-Saturn ein Risiko für Gelenksbeschwerden durch einen Funktionsausfall der Niere.

Am 2.6.1953 (mit 27.1): Die eigentliche Krönung findet (ähnlich wie bei ihrem Vater, siehe nächstes Kapitel) **mit 21+6.1** ebenfalls **im Orbit einer Pluto-Auslösung statt, diesmal aber in Haus 7**. In beiden Fällen geht es mit diesem Pluto um die Verdrängung der „Wahrheit“ (Neptun), dass die wahre Macht in der konstitutionellen Monarchie beim Parlament liegt.

Die Krönung liegt *im UZS* in Haus 9 zusätzlich auf dem GP Mars-Jupiter von 22° Waage (s.W.D.).

Mit dem Quadrat der über den GP ausgelösten Mars-Jupiter Konjunktion in Haus 1 auf den entmachteten Saturn im Skorpion von Haus 10 hat es sie vielleicht schon etwas gewurmt, dass sie keine wirkliche Königin im alten Stil war.

Eine gewisse Freiheit trotz früher Übernahme von Repräsentationspflichten



Abb. 1: Zweites Septar von Queen Elizabeth II.

Elizabeth wird am 21.4.1926 geboren.

Das zweite Septar (s.Gl.) kann wie eine Art Geburtshoroskop als Radix gelesen werden. Es thematisiert dann im 7er Jahres-Rhythmus pro Haus von 0-84 die Thematik des zweiten Hauses und damit des Fisches in Haus 2 des eigentlichen Geburtshoroskopes. Das zweite Septar wird berechnet auf den exakten Sonnen-Transit der laufenden Sonne über die Geburts-Sonne für das Jahr 1926+1.

Mit 9 löst sich im zweiten Septar im UZS die **Merkur-Uranus** Konjunktion in Haus 11 aus. Merkur-Uranus in Haus 11 hat etwas Abenteuerliches. Mit dem Uranus auf dem Kardinalpunkt 0° Widder wird gleichzeitig der Mars aktiviert. Damit entsteht imaginativ eine **Uranus-Mars** Konstellation mit der Lücke des fehlenden Neptuns dazwischen. In der Austreibung des fehlenden Neptuns treibt die Mars-Uranus Konstellation in den „Aufbruch“ (Uranus) einer sozialen Veränderung in Haus 2 (s.W.D.).

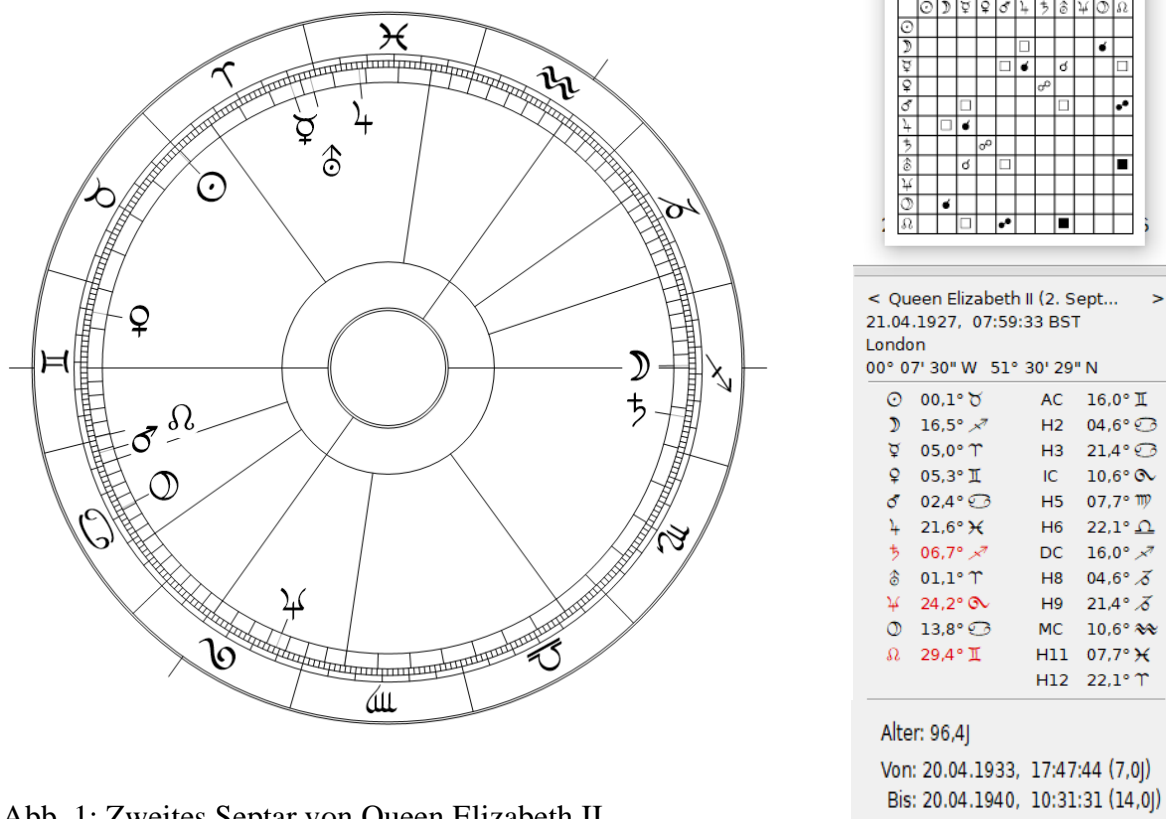
Am 11.12. 1936 (mit ca. 10.5) wird ihr Vater im zweiten Septar als König Georg VI. im Orbit der Pluto-Auslösung von Haus 2 zum König gekürt. **Mit 10.8** löst der **Zeitvektor des zweiten Septars im UZS** zusätzlich den **Jupiter** in Haus 11 aus. Mit Jupiter in Haus 11 wird sie bei der Krönung ihres Vaters zu einer Kronprinzessin, die 15 Jahre darauf warten muss, bis sie mit 25.7 (am 6.2.1952) in Haus 10 mit dem Saturn im Skorpion von Haus 10 des Geburtshoroskopes Königin eines untergegangenen „Reiches“ wird.

Im **Radix des eigentlichen Geburtshoroskops** wird im 7er Rhythmus pro Haus in Haus 2 fast gleichzeitig mit der Krönung (mit 10.6) ebenfalls eine Uranus-Merkur Spiegelkonjunktion im Orbit des Kardinalpunkts 0° Widder ausgelöst. Merkur-Uranus enthält in seiner Rückseite eine Venus-Saturn Konstellation und damit auch die Unvereinbarkeit einer Saturn-Uranus Konstellation (s.W.D.). Der Saturn in Haus 10 **des Geburtshoroskops** wird im 4er Saturn-Rhythmus pro Haus mit 10.5 Jahren ausgelöst. Elizabeth musste deshalb schon früh im Saturn von Haus 6 des zweiten Septars („Aussteuerung auf das Begegnende“)

gewisse Repräsentations-Pflichten im Steinbock von Haus 7 („öffentliches Bewusstsein“) übernehmen. Da hat ihr der eingeschlossene Wassermann in der Anlage von Haus 1 und das Abenteuerliche der drei Planeten in Haus 11 geholfen, den strengen Saturn irgendwie gut zu verkraften.

Die Unvereinbarkeit von Uranus und Saturn



Abb. 1: Queen Elizabeth II. Geburtshoroskop (Radix).

Die Unvereinbarkeit von Saturn und Uranus wird in der Spiegelkonjunktion von Merkur-Uranus sichtbar. Der Steinbock dominiert am AC als eigentlicher Herrscher in der „Anlage“ von Haus 1 und 12 über den eingeschlossenen Wassermann in Haus 1. Saturn ist die „Rückseite“ des Merkurs. In der Rückseite von Merkur-Uranus wird in einer imaginativen Saturn-Uranus Konstellation auf eine gewisse Unvereinbarkeit zwischen dem Freiheits-Anspruch des eingeschlossenen Wassermanns in Haus 1 und dem strengen dominierenden Konservatismus des Steinbocks hingewiesen.

Wenn man so will, hat Elizabeth diese Uranus-Saturn Unvereinbarkeit mit dem Uranus von Haus 1 in Haus 2 an ihren Enkel Harry weitergegeben, der einerseits versucht, das „Geflecht“ (des Venus-Pluto Spiegelquadrates mit Venus in Haus 2) mit diesem Uranus in Haus 2 zu „sprengen“. Andererseits will er mit seiner Rolle als Windsor doch nicht brechen.

Was ihn wahrscheinlich auf die Palme gebracht hat, war die Missachtung und Ausschliessung seiner Frau Meghan. Eigentlich hätte diese aber eigentlich stolz darauf sein können, dass sie vom Geflecht ausgeschieden wird. Stattdessen soll sie sich geprügelt haben. Nun kämpft Harry für ihre Ehre indem er versucht, das „Geflecht“ des Venus-Pluto Spiegelquadrates mit dem Uranus zu „sprengen“. Ich bin mir nicht so sicher, ob er sich der eigentlichen Ursache dieses Geflechts bewusst ist. Mit dem Spiegelquadrat von Venus-Pluto ist diese Ursache nämlich etwas versteckt.

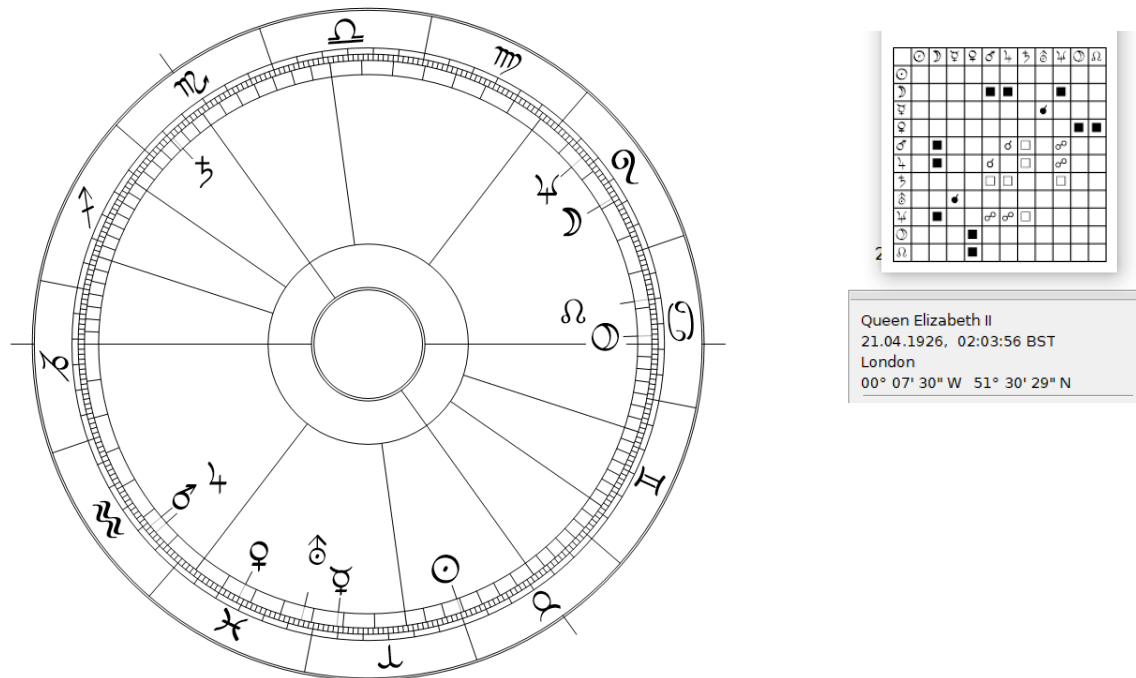
Die Ursache liegt im Umstand, dass das „Reich“ im Staat zum „Geflecht“ wird.

Die Hochzeit



Abb. 1: Queen Elizabeth II. Geburtshoroskop (Radix).

1934 (mit 8): Die Venus löst sich mit 8.5 im GUZS in Haus 2 aus. Elizabeth lernt schon mit 8 im Buckingham Palace ihren zukünftigen Ehemann Philip - den zukünftigen Duke of Edinburgh - kennen. Er wird später auf Malta als hoher Militär eine wichtige Position in der Navy einnehmen. Die Venus-Auslösung spricht für eine wahre und glückliche Liebe.

20.11.1947 (mit 21.6): Die Hochzeitsfeierlichkeiten fanden im UZS fast exakt auf dem Kardinalpunkt 15° Skorpion im Orbit des MC's statt. Dieser Kardinalpunkt am „höchsten Himmelspunkt“ löst den Pluto in Haus 7 (Partner-Haus) als prunkvolle Hochzeit im öffentlichen Bewusstsein von Haus 7 aus. Dieser Pluto wird im GUZS auch über die Venus von Haus 4 in Haus 2 ausgelöst. Die Venus ist von 21-28 im GUZS die Phasen-Herrscherin im Stier von Haus 4. Über das Venus-Pluto Spiegelquadrat löst sich der Pluto zusätzlich im GUZS mit 21+0.2 aus.

Wiederum ist der Pluto das „königliche Ritual“, das als streng strukturiertes (Pluto) „Protokoll“ daherkommt.

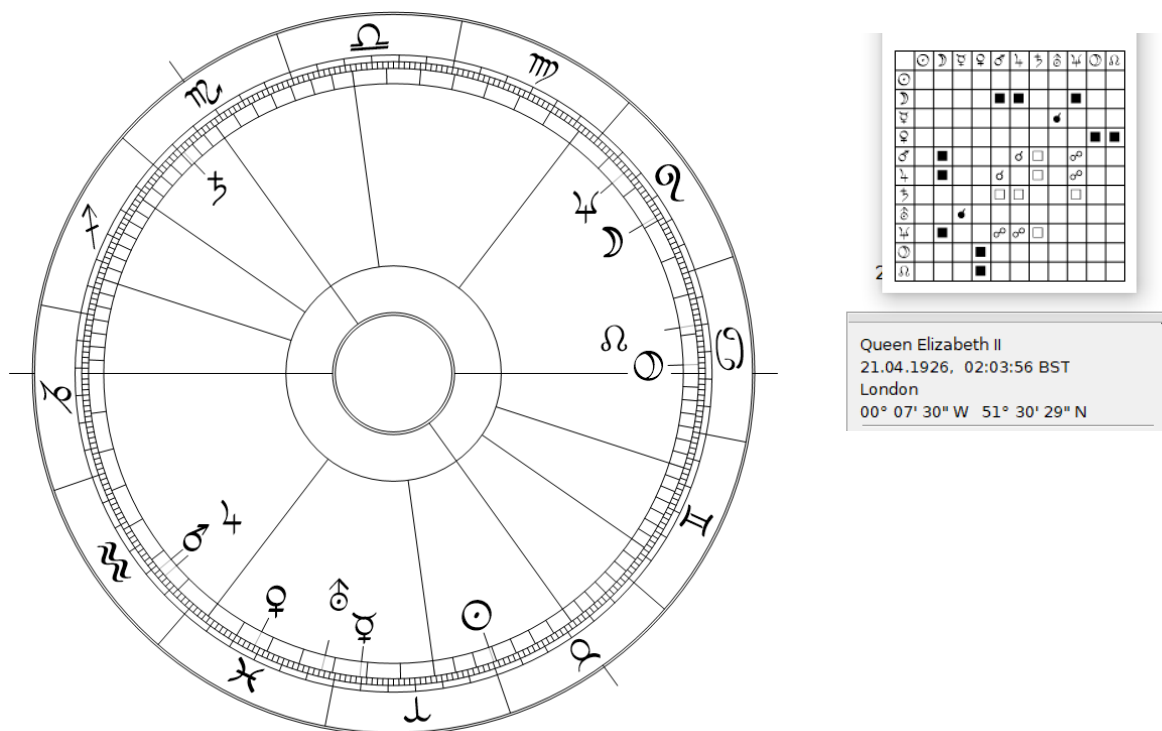
Mit der Venus von Haus 4 in Haus 2 („Position in der Herde“) war es auch eine Art „Standes-Ehe“. Mit diesem Pluto in Haus 7 war die Heirat halt die öffentliche „Vorstellung“ (Pluto) der „Heilserwartung“ eines „Reichs“ (Neptun von Haus 2 in Haus 7) als eine Art Märchenwelt, die man sich in der Regel gerne gefallen lässt.

Der Pluto im Krebs von Haus 7 untersteht im GUZS dem Mond in Haus 7.

Im 4er Saturn-Rhythmus (4 Jahre pro Haus) löst sich im UZS am 16.12.1947 fast exakt bei den Hochzeitsfeierlichkeiten auch der Mond in Haus 7 aus. Mit den vier Kindern wird sie in Haus 7 zu einer Art „öffentlichen Mutter“ der Nation. Das Ganze lässt sich schon irgendwie leben. Vielleicht ist der Widerspruch zwischen Freiheit und Konservatismus auch irgendwie das Geheimnis des britischen Humors.

Die verschiedenen Sonnen-Auslösungen, u.a. bei der Geburt von Charles III



Abb. 1: Queen Elizabeth II. Geburtshoroskop im **4er Saturn-Rhythmus** pro Haus.

14.10.1948 (mit 22.5): Ein Jahr nach der Hochzeit wird ihr ältester Sohn Charles als ihr Nachfolger geboren.

Im 4er Saturn-Rhythmus wird bei seiner Geburt im UZS über den Löwen in Haus 7 die Sonne in Haus 3 ausgelöst (mit $5 \times 4 + 2.4$).

Die Queen starb (**mit 96.4** am **8.9.2022**) **im 10er Sonnen-Rhythmus nach 9.64 Häuser** und damit **im UZS** fast exakt auf der Sonnen-Auslösung in Haus 3.

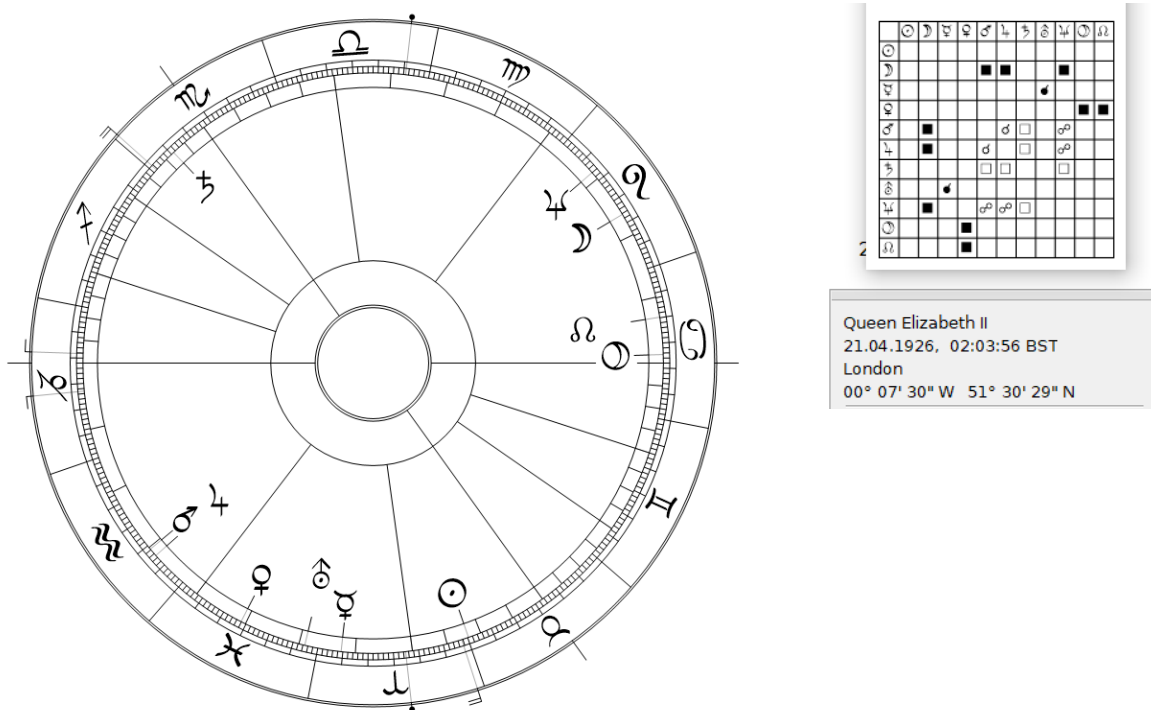
Das zweigestrichene Fähnchen in Haus 3 bezieht sich auf **den 10er Rhythmus** im UZS beim Ausprinten des Horoskopes am 11.1.2023.

Die Sonne, die sich im 4er Rhythmus bei der Geburt von Charles auslöst, wird im 10er Rhythmus beim Tod der Mutter und damit automatisch bei der Einsetzung von Charles zu ihrem Nachfolger auf dem „Königsthron“ ausgelöst.

Kommt hinzu, dass sich die gleiche Sonne über die Opposition des Zeitvektors in Haus 9 sich auch beim Tod ihres Vaters mit $21 + 4.7$ ausgelöst hat, als sie selber Königin wurde!

Der Saturn in Haus 10 steht im Skorpion und untersteht damit dem „Protokoll“ des Plutos in Haus 7. Diese Sonne kommt nicht vom „Bestimmenden“ in Haus 10 sondern vom Löwen in Haus 7 („öffentliches Bewusstsein“) und steht in der „Selbstdarstellung“ von Haus 3 für die Selbstdarstellung eines Königturns, das mit dem Saturn im Skorpion von Haus 10 seine Macht verloren hat!

Der Uranus als Todesplanet Auslösung des Uranus im 10er Rhythmus



Abb. 1: Queen Elizabeth II. **Zweites Septar** im 10er Jahres-Rhythmus.

Nach Wolfgang Döbereiner ist der Uranus der Todesplanet. Die Queen stirbt bei der Auslösung der Sonne im 10er Sonnen-Rhythmus am **8.9.2022** mit **96.4**. Der 7er Rhythmus findet nach 84 Jahren seine Fortsetzung im zweiten Septar (s.W.D.). Um den Uranus als eigentlichen Todesplaneten sichtbar zu machen, müssen wir nach 84 Jahren auf das zweite Septar ausweichen.

Mit 84+12 löst sich im 10er Rhythmus im zweiten Septar der Uranus auf 1° Widder im Orbit des Kardinalpunktes 0° Widder in Haus 11 aus.

Die Königin stirbt mit 96.4 Jahren (mit 84+12.4) auf ca. 28° Fisch.

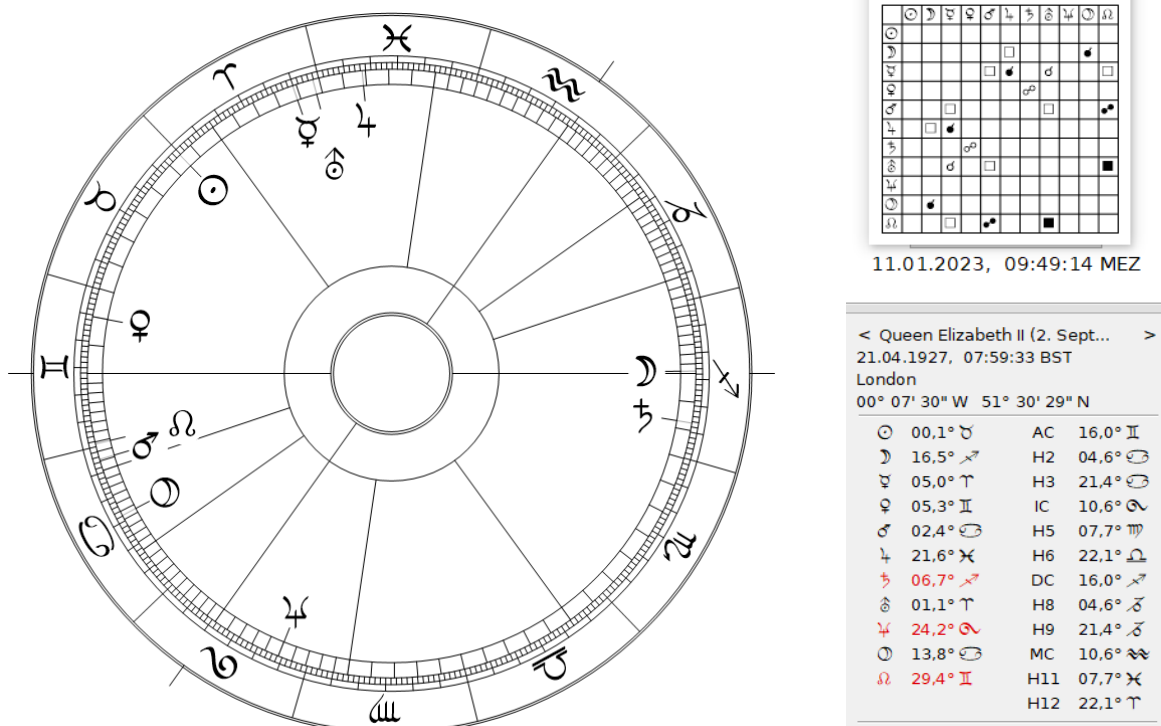
Auslösung des Uranus im 7er Rhythmus



Abb. 2: Queen Elizabeth II. **Zweites Septar** im 7er Jahresrhythmus-Rhythmus.

Beim Tod der Königin am **8.9.2022** mit **96.4 Jahren** (mit 84+12.4) steht der Zeitvektor im zweiten Septar nach 7+5.4 Jahren noch im Orbit des Jupiters in Haus 11, der sich mit ca. 7+5 auslöst.

Der Uranus wird über die folgenden Gruppenschicksalspunkte des Jupiters ausgelöst:

- GP Uranus-Pluto (auf 21° Fisch – s.W.D.)
- GP Uranus-Sonne (auf 22.5° Fisch – s.W.D.)

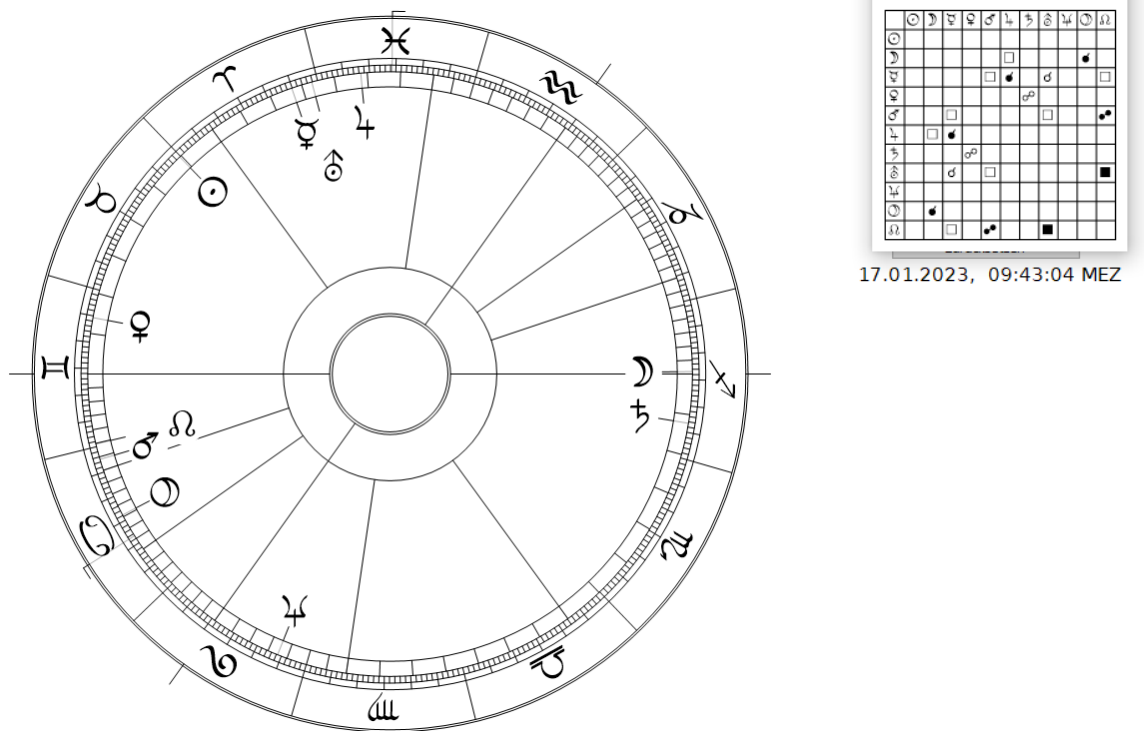
Mit Uranus-Pluto war der Tod eine „Befreiung“ (Uranus) vom Protokoll (Pluto).

Mit Uranus-Sonne war der Tod eine „Befreiung“ (Uranus) von den Repräsentationspflichten der Sonne in Haus 3.

Mit dem Jupiter-Mond Quadrat hat sie den Tod schon fast begeistert begrüßt!

Charles III.



Abb. 1. Geburtshoroskop Charles III.

Charles als Bereiniger

Mit dem Fisch in Haus 8 („zentraler Lebensinhalt“ – s.W.D.) und dem Neptun in Haus 4 ist Charles mit der Sonne im Skorpion von Haus 4 („Identität“) ein „Bereiniger“. Der Pluto in Haus 1 ist im Gegensatz zur Stier-Venus ein strafendes ausschliessendes Prinzip. Menschen mit der Sonne im Tierkreiszeichen Skorpion scheidet dasjenige aus, was dem Prinzip des Endlichen (Neptun) nicht entspricht.

Der Neptun in Haus 4 ist die Bereinigung der Empfindung. Diese Bereinigung kommt über den Uranus von Haus 7 in Haus 11 zum „Ursprung“. Mit diesem Uranus in Haus 11 ist er zunächst für 70 Jahre der „ewige Prinz“. Wenn dieser Prinz aber im Saturn von Haus 2 König wird, dann droht, dass er als Bereiniger das Modell des „falschen Königtums“ aufhebt.

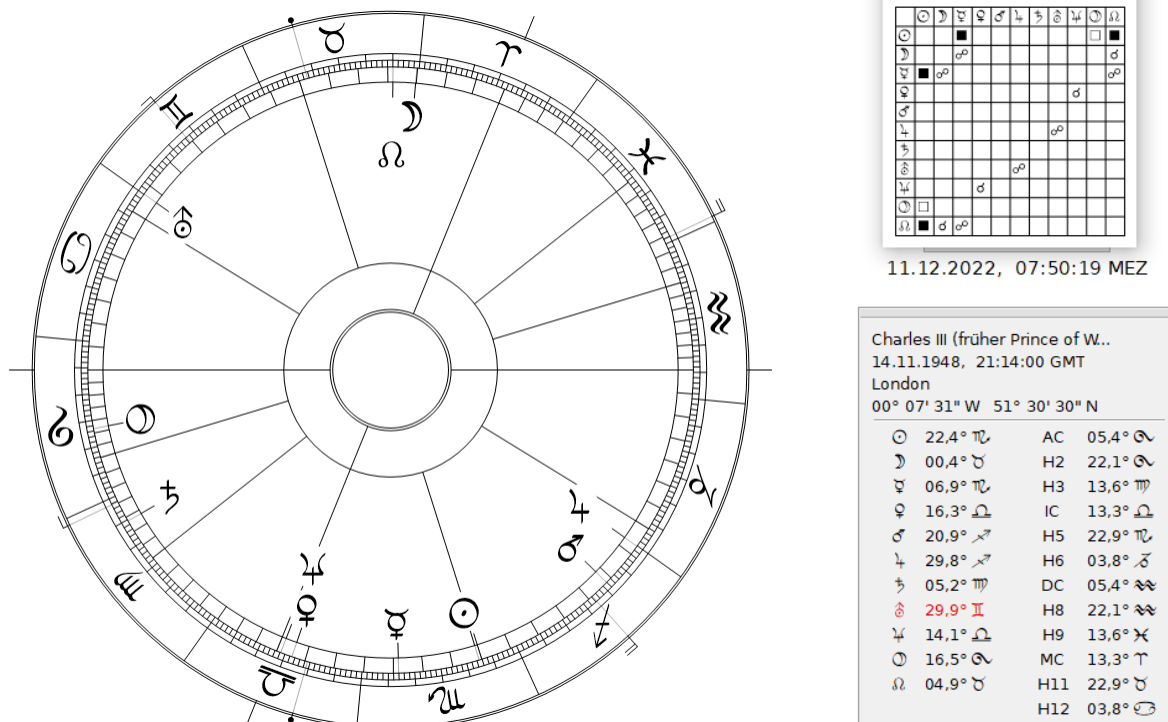
Deshalb assoziiert Wolfgang Döbereiner, dass bei der Krönung von Charles der Untergang des Modells des englischen Königshauses angesagt ist. Die Sonne im Skorpion trägt in sich den „strafenden Pluto“ im Löwen von Haus 1. Mit dieser Sonne führt Charles die Bereinigung durch, wird selber aber nicht ihr Opfer. Mit dem Pluto im Löwen von Haus 1 („Anlage“) wird es nach Wolfgang Döbereiner für alle in seiner Entourage, die im Modell des Plutos leben, lebensgefährlich“ (s.W.D.).

Der ewige Prinz

2.6.1953 (4.4): Krönung von Queen Elizabeth.

Die Krönung der Mutter zu einer „Scheinkönigin“, weil ohne wirkliches Reich, weil dieses vom Staat übernommen und zu einem Geflecht verfügt wurde, findet in einer fast punktgenauen Konjunktion des Zeitvektors mit dem Pluto in Haus 1 statt! In dieser Pluto-Auslösung wird er im Uranus in Haus 11 zum „ewigen Prinzen“.



Abb. 2. Geburtshoroskop von Charles III.

Weil der Herrscher von Haus 10 nicht in Haus 10 ist, ist auch Charles nicht wirklich ein König. **Uranus ist archetypisch der „Prinz“**. Der Uranus ist Herrscher in der „Gestalt der Gegenwart“ von Haus 7. Mit der Krönung der Mutter mit 4.4 wird er im Uranus auf dem Kardinalpunkt 0° Krebs in Haus 11 bis zum Tod der Mutter am **8.9.2022 (Charles ist unterdessen 73.8)** für fast siebzig Jahre zum „ewigen Kronprinzen“.

Auslösung von Saturn-Mondknoten beim Tod der Mutter

8.9.2022 (Charles ist 73.8): Tod von Queen Elizabeth. Beim Tod seiner Mutter wird Charles König. Zwei Tage später findet **am 10.9.2022** seine offizielle Proklamation zum König statt.

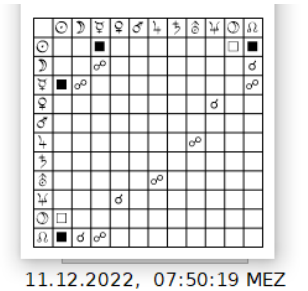
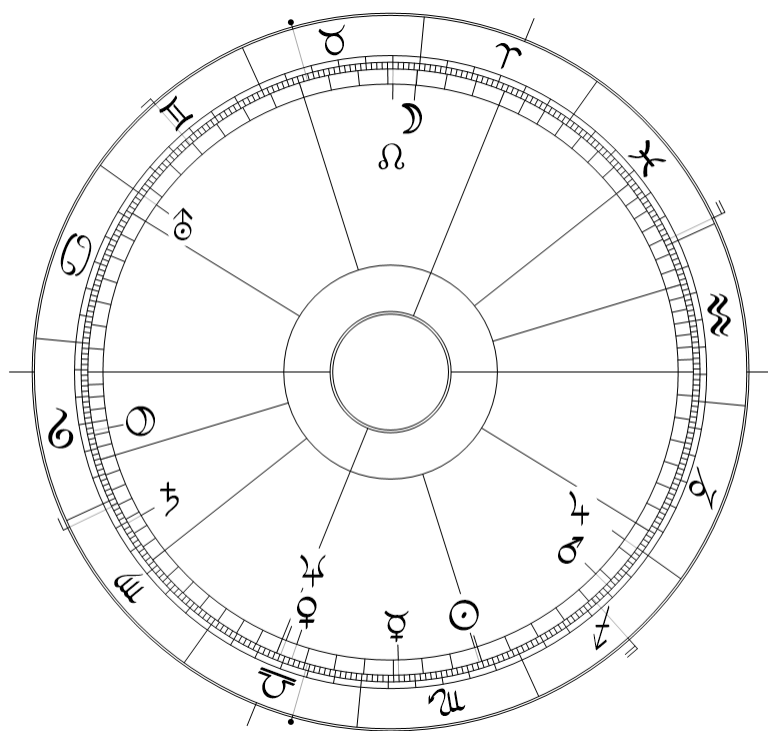

Abb. 1: Graphische Darstellung der Auslösungen von 70-77: oben im UZS in Haus 2, unten im GUZS in Haus 11.

Der Merkur löst als Phasenherrscher im Zwilling und in der Jungfrau sowohl in Haus 2 als auch in Haus 11 durch seine Konstellationen jeweils die Sonne, den Mond und den Mondknoten aus.

Der Mondknotens in Haus 1 (siehe vertikaler roter Strich) löst sich als Transportauslösung im GUZS von Haus 10 nach Haus 11 am 11.9.2022 ein Tag nach der Proklamation zum König aus.

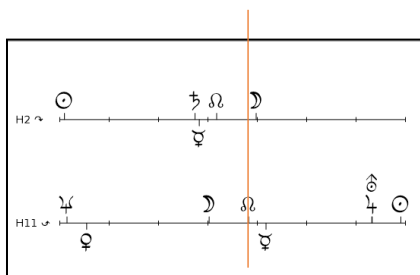
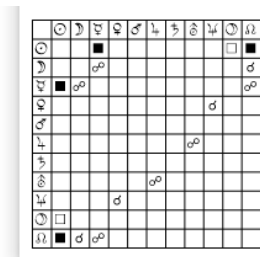
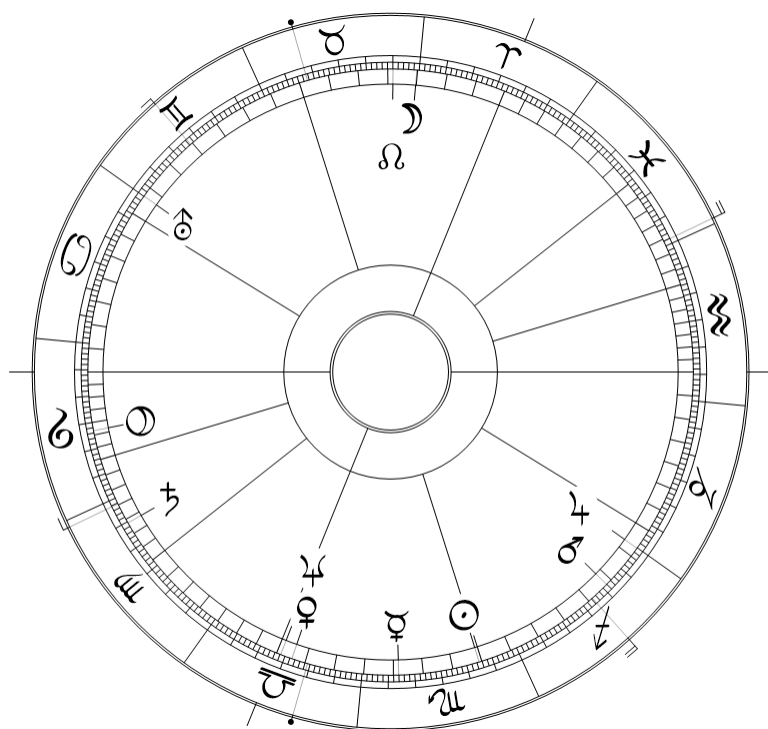

11.12.2022, 07:50:19 MEZ

Abb. 2. Geburtshoroskop von Charles III.

Der Zeitvektor steht **beim Tod der Königin Elizabeth am 8.9.2022** im UZS (0.9° vor dem eingestrichenen Fähnchen in Haus 2) auf 1.9° Jungfrau und damit nicht nur im Orbit des Saturns in Haus 2 sondern auch des Gruppenschicksalspunktes **GP Saturn-Sonne** auf 2.5° Jungfrau (s.W.D.). Da ist interessant, dass sich im Horoskop der Queen, als sie beim Tod ihres Vaters Königin wurde, ebenfalls ein GP Saturn-Sonne ausgelöst hat.

Bei der Queen kam der Saturn vom AC („Anlage“) und stand im Skorpion von Haus 10. Bei Charles steht der Saturn in Haus 2 und kommt vom Steinbock in Haus 6 („Aussteuerung auf die Bedingungen von Haus 7). Mit diesem Saturn im Stier-Haus 2 will er sich nützlich machen für die Gesellschaft. Mit dem GP Saturn-Sonne wird er in die soziale Pflicht eingebunden verliert in seinem Königtum die herrliche Spontaneität des Uranus.

Der angetroffene Saturn und der ausgelöste Saturn des GP Saturn-Sonne bildet zusammen mit dem ausgelösten Mondknoten (siehe Abb. 1) eine Saturn-Mondknoten Konstellation. Diese steht für die „Begegnung“ (Mondknoten) mit dem Tod (Saturn) von anderen (s.W.D.), in diesem Fall mit dem Tod seiner Mutter. Gleichzeitig ist Saturn-Mondknoten auch die „Begegnung“ (Mondknoten) mit der eigenen „Bestimmung“ (Saturn) als Bereiniger (Neptun von Haus 8 in Haus 4).

1958 (mit 10): Charles wird Prince of Wales

Bei seiner Nachfolge auf dem Königsthron mit 73.8 (**beim Tod der Mutter am 8.9.2022 ist Charles 73.8**) steht der Zeitvektor im UZS fast wiederum am gleichen Ort wie bei seiner Ernennung zum Prince of Wales mit 10 im GUZS (im Orbit des eingestrichenen Fähnchens in Haus 2).

Militärische Karriere

1971-1976 (23-28): Militärische Ausbildung u.a. zum Hubschrauber- und zum Düsenflugzeug-Piloten.

Von 24 bis 28 läuft der Zeitvektor durch den Skorpion in Haus 4 und Haus 5. Die Sonne steht im Skorpion, der Pluto in Haus 1. Mit dem Widder am MC übernimmt er hohe militärische Führungsfunktionen.

Das soziale Engagement

Ab 28: Soziales Engagement als Kronrat.

Mit 28 tritt der Zeitvektor in Haus 8 in den Fisch ein. Senkrecht darunter steht die Sonne. Sie muss in Haus 5 und Haus 4 das soziale Engagement des Neptuns von Haus 8 und des Uranus von Haus 7 in die Realität des ersten Quadranten erschaffen.

Das soziale Engagement der Sonne im Mond-Haus 4 ist gekennzeichnet von der Mütterlichkeit des Mondes in Haus 10. Der Mond kommt vom Krebs in Haus 11 und trägt den Uranus als soziales Engagement des Wassermanns von Haus 7 in sich. Zusätzlich steht der Mond auf dem Mondknoten im sozialen Stier von Haus 10.

Als Stellvertreter der Königin übernimmt Charles öffentliche Repräsentations-Pflichten und wurde Mitglied des House of Lords und Kronrat des Privy Concils. Als Kronrat übernahm er mit diesem Mond im Stier von Haus 10 die Schirmherrschaft über zahlreiche soziale Organisationen.

Neptun-Venus ist der herdenlose Aussenseiter ohne Herden-Privilegien. Mit der Neptun-Venus Konjunktion in Haus 4 hat er deshalb ein Herz für die Aussenseiter der Gesellschaft. Mit dieser Venus-Neptun Konjunktion in Haus 4 ist er alles andere als ein Monarch. In diesem Widerspruch zu seiner Herkunft wurde er als eine originelle Aussenseiter-Figur (der Uranus kommt von der „Gestalt der Gegenwart“ in Haus 7) wahrgenommen.

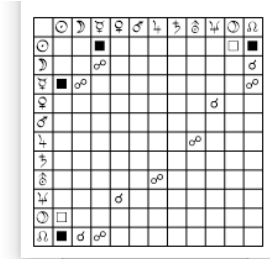
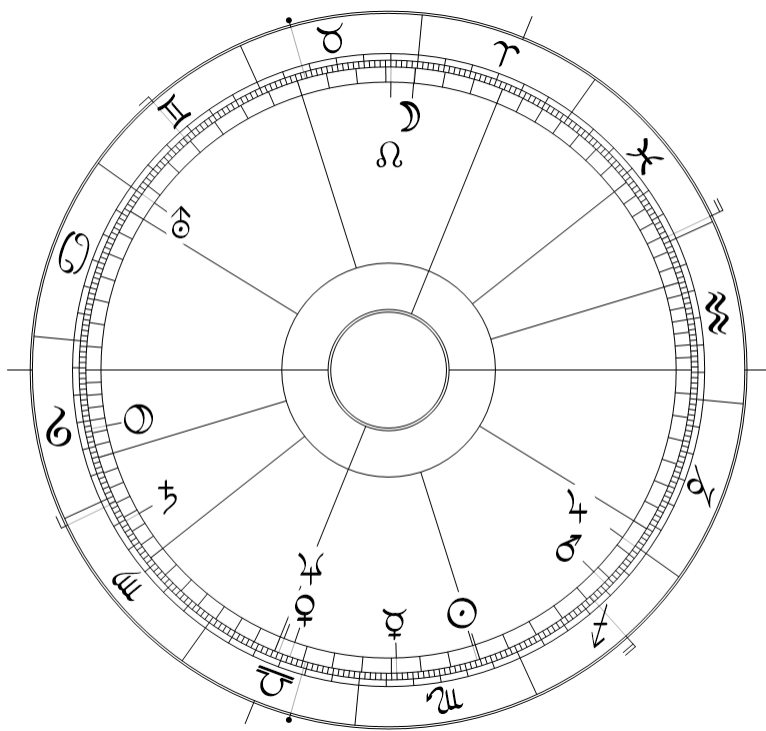

11.12.2022, 07:50:19 MEZ

Abb. 3. Geburtshoroskop von Charles III.

Heirat mit Lady Di (Lady Diana Spencer)

29.7.1981 (32.6): Heirat mit Lady Diana Spencer.

Mit 32.6 (=28+4.6) findet die Heirat im GUZS im Orbit des Marses von Haus 5 statt. Mit dem Mars in Haus 5 ist er zunächst einmal ein Mann. Der Mars wird aber als Rückseite des Neptuns fast gleichzeitig mit dem Pluto in Haus 1 ausgelöst.

(Der Pluto löst sich im GUZS am 11.7.1981, der Mars am 30.8.1981 mit 32.8 aus.)

Durch die gleichzeitige Auslösung des Plutos mit dem Mars bildet sich imaginativ eine Mars-Pluto Konstellation als „Zerstörung“ (Mars) des „König-Modells“ des Plutos, bei dessen Auslösung mit 4.4 die Mutter gekrönt und er Kronprinz wurde.

Der Mars steht zusätzlich auf den Gruppenschicksalspunkten GP Mond-Uranus und GP Pluto-Uranus (auf 20° bzw. 21° Schütz – s.W.D.).

Auf dem GP Uranus-Pluto ist der Mars prädestiniert für die „Sprengung“ (Uranus) von Modellen (Pluto). Indem Charles in der Mars-Auslösung eine Bürgerliche heiratet, sprengt er mit der ausgelösten Mars-Pluto Konstellation das Modell des falschen Königtums. Im GP Uranus-Mond findet er dadurch in einem etwas tieferen Sinn zum „Ursprung“ (Uranus) seiner „Schicksals-Identität“ (Mond) in Haus 10.



Abb. 3. Geburtshoroskop von Charles III.

Geburt von William und Harry

21.6.1982 (33.9): Geburt von Prinz William.

Die Geburt auf 27.8° Schütze in Haus 5 fällt im GUZS in den Orbit des Jupiters auf dem Kardinalpunkt 0° Steinbock in Haus 5 und damit in eine Phase des natürlichen Herrschaftsausdrucks in Haus 5. Mit dem Steinbock in Haus 6 ist William viel angepasster als Harry.

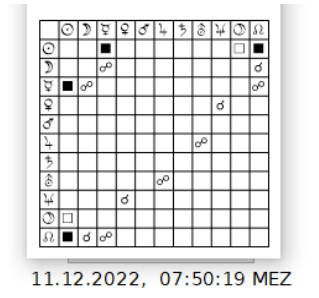
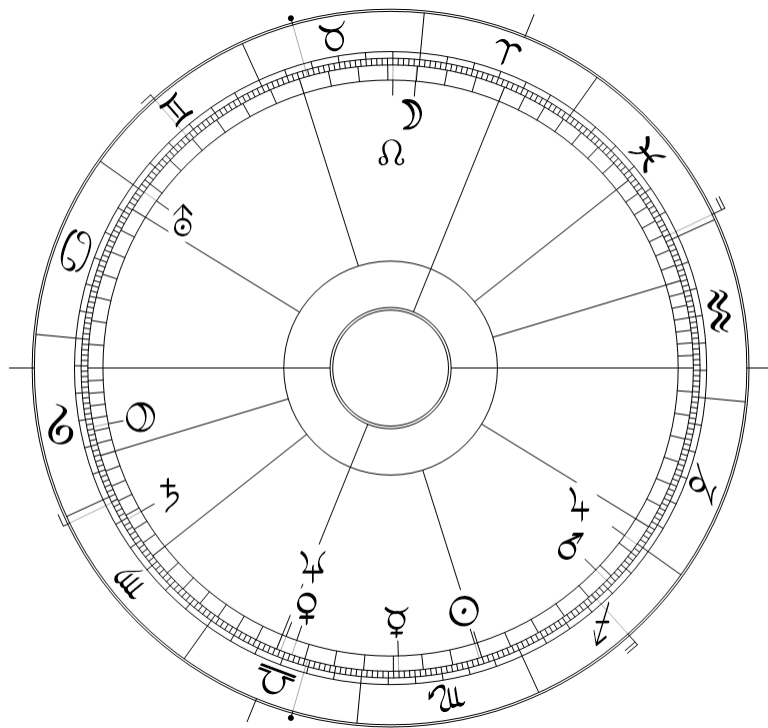
15.9.1984 (35.8): Geburt von Prinz Harry.

Die Geburt von Harry fand im GUZS auf 7.5° Steinbock in Haus 6 und damit ebenfalls im Steinbock statt. Diesmal jedoch auf dem GP Sonne-Uranus (s.W.D.). Der Sohn Harry verkörpert im GP Uranus-Sonne den Prozess der Aufhebung der Sonne des Vaters durch den Uranus.

Wenn man so will, hat Charles mit seinem Jupiter in Haus 5 in seinem Sohn William einen Vertreter des Königtums gezeugt.

Mit seinem eigenen spannungsvollen Pluto-Sonne Quadrat zeugt er im Sohn Harry auf dem GP Uranus-Sonne einen Rebell gegen das Modell der „Identität (Sonne in Haus) mit dem „falschen Königtum“, in das er ja unterdessen selber eingestiegen ist.

Mit diesem GP Uranus-Sonne im Steinbock von Haus 6 und mit einer Sonne des Vaters in Haus 4 („Identität“) neigt Harry dazu, in die Rolle des Uranus seiner Grossmutter in Haus 2 einzusteigen. Wie bei ihr, ist der „Ursprung“ (Uranus) seiner „Identität“ (Sonne des Vaters in Haus 4) geprägt von einer Saturn-Uranus Unvereinbarkeit.

Lady Di, Princess of Wales



Abb. 1: Geburtshoroskop (Radix) *im 7er Mond-Rhythmus* pro Haus

Das öffentliche Interesse an ihrer Heirat und Scheidung

Diana Spencer (**geboren am 1.7.1961**) war die erste Ehefrau des Thronfolgers Charles und heutigen Königs Charles III. Sie erlangte als Princess of Wales (Lady Di) ausserordentliche Popularität. Aus ihrer Ehe stammen die beiden Söhne William und Harry.

Das archetypische Stier/Venus-Haus 2 wird *im GUZS* vom Steinbock und damit vom Saturn auf der Spitze von Haus 2 beherrscht. Wenn man so will entspricht der Saturn dadurch wie bei Charles einer Venus-Saturn Konstellation des sich Nützlich Machens für die Gesellschaft. Der Jupiter geht vom AC Schütz („Anlage“) in den eingeschlossenen Wassermann von Haus 2. Mit diesem Jupiter in Haus 2 genießt sie ausserordentliche „Herdenrechte“ und wird dadurch mit dem Mond von Haus 7 in Haus 2 die Gemahlin eines Königssohns.

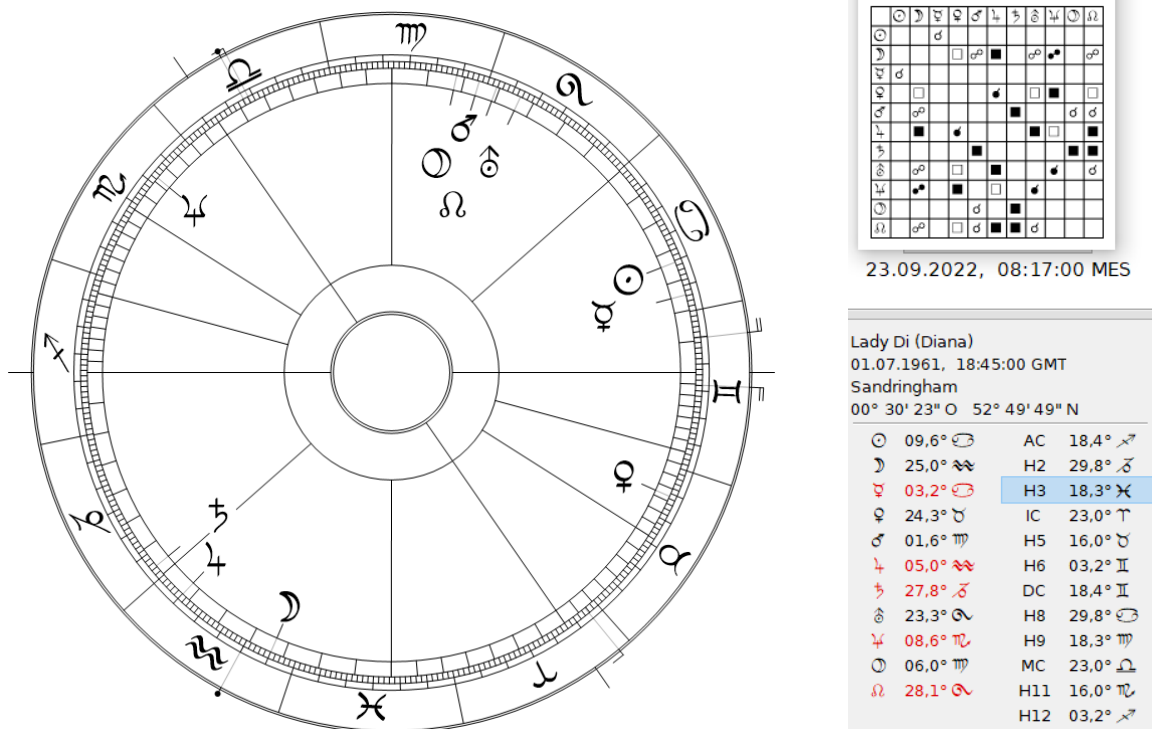
Mit dem eingeschlossenen Wassermann enthält Haus 2 wiederum die Polarität von Steinbock und Wassermann, die die Königin-Mutter aber in Haus 1 hat. Der Uranus des eingeschlossenen Wassermanns geht in den eingeschlossenen Löwen von Haus 8. Dieser Uranus hebt in Haus 8 die „Bindung“ an das Begegnende in Haus 7 auf und ist dadurch ein Hinweis auf ihre Scheidung. Dies umso mehr als der Uranus eine Opposition auf den Mond in Haus 2 hat, der vom Krebs in Haus 7 kommt.

Haus 8 ist der Haus 8 als „zentraler Lebensinhalt“ (s.W.D.). Mit der Sonne (vom Löwen in Haus 8) und dem Merkur (von der Jungfrau in Haus 8) im „öffentlichen Bewusstsein“ von Haus 7 steht ihre „bürgerliche Herkunft“ und damit ihre „Identität“ im Krebs von Haus 7 voll im Rampenlicht des öffentlichen Interesses. Die Hochzeit fand am **29.7.1981** (mit 20.1) in der Londoner St. Paul's Cathedral vor 3500 Besuchern statt und wurde weltweit von etwa 750 Millionen Zuschauern am Fernsehen verfolgt.

Heiratsglocken im 9er Mars-Rhythmus



Abb. 1: Geburtshoroskop (Radix) *im 9er Mars-Rhythmus* pro Haus

Mit der Sonne und dem Merkur von Haus 8 in Haus 7 („öffentliches Bewusstsein) wird sie nach ihrer Heirat mit Charles zu eine Medienkone und galt als die meist fotografierte Frau der Welt. Mit diesem Wassermann in Haus 2 hat sie dann aber doch nicht ganz ins Korsett des konservativen Steinbock/Saturn Aspekts der Königsfamilie gepasst.

Um die Problematik dieser Hochzeit astrologisch sichtbar zu machen, muss man in den 9er Jahres-Rhythmus pro Haus wechseln. Der 9er Jahres-Rhythmus pro Haus ist ein Mars-Rhythmus (s.W.D.).

Diana gehört zu einer ganzen Generation, die ihren Neptun im Skorpion haben. Bei der Hochzeit (mit 20.1) löste sich **im 9er Mars-Rhythmus** pro Haus mit $2 \times 9 + 2.2$ *im UZS* der Pluto vom Skorpion in Haus 10 in Haus 8 („Bindung an das Begegnende von Haus 7“) aus. Der verdrängte Neptun in Haus 10 äussert seinen Unmut über diese Heirat, indem er in seiner Rückseite als Mars gegen diese Heirat ankämpft. Durch die Mars-Pluto Konjunktion. können wir schon einmal vermuten, dass es eine „Modell-Heirat“ war, die in Haus 10 die eigentliche Bestimmung verfügt. Mars-Pluto ist deshalb ein Hinweis, dass der Neptun verdrängt ist. Der Mars wird über den Pluto ein Jahr nach der Heirat (mit 21) gleichzeitig mit dem Neptun ausgelöst. Spätestens in dieser Mars-Neptun Konstellation hätte sie eigentlich fliehen müssen!

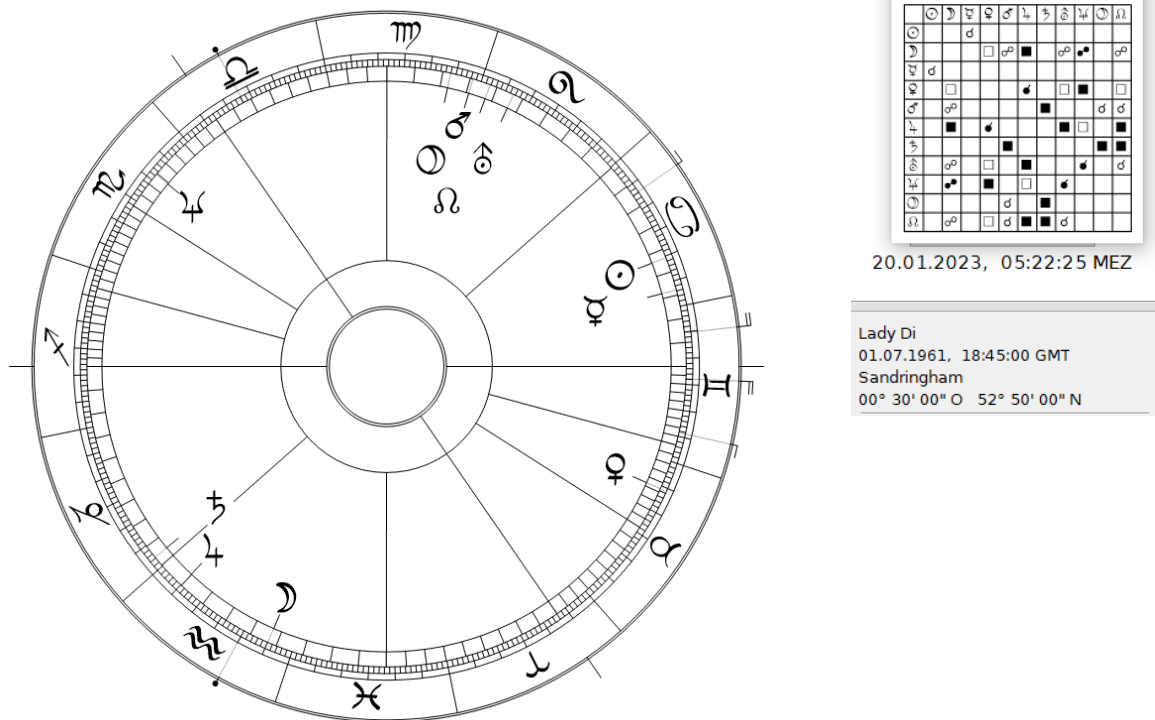
Der Saturn in Haus 2 (als imaginative Venus-Saturn Konstellation) warnte schon mit 9 im GUZS davor, seine Bestimmung an einen Clan (Venus-Pluto) abzugeben. Aber sie konnte halt dem Reiz des Jupiters von Haus 1 in Haus 2 nicht widerstehen. Mit der Zugehörigkeit zum Clan übernimmt sie im Saturn auch dessen Untergänge.

Der Neptun von Haus 3 wird im Skorpion von Haus 10 durch die Heirat ins Hofzeremoniell des Skorpions gezwungen.

Ereignisse im 4er Saturn-Rhythmus



Abb. 1: Geburtshoroskop (Radix) von Diana *im 4er Saturn-Rhythmus* pro Haus.

Diana ist 1961 geboren. 1992 wird sie 31.

1992 (mit 31) im sog. „Annus horribilis“ der Queen“ wird das Scheitern der Ehen ihrer drei Kinder bekannt.

Im 4er Saturn-Rhythmus pro Haus löst sich **im GUZS** nach sieben Häuser mit 28 der Krebs von Haus 8 und zwei Jahre später (mit 28+2) der Mond in Haus 2 mit seiner Uranus-Mond Opposition aus. Wie schon erwähnt will dieser Uranus in Haus 8 aus dem Clan in Haus 2 und damit in Haus 8 auch aus der „Bindung an das Begegnende“ (sprich Ehe) ausbrechen. Der Pluto hat ein „heimliches“ Spiegelquadrat auf den Saturn. In diesem Saturn-Pluto Spiegelquadrat wird der „Konkurs“ (Saturn-Pluto) der Ehe so gut wie möglich verheimlicht.

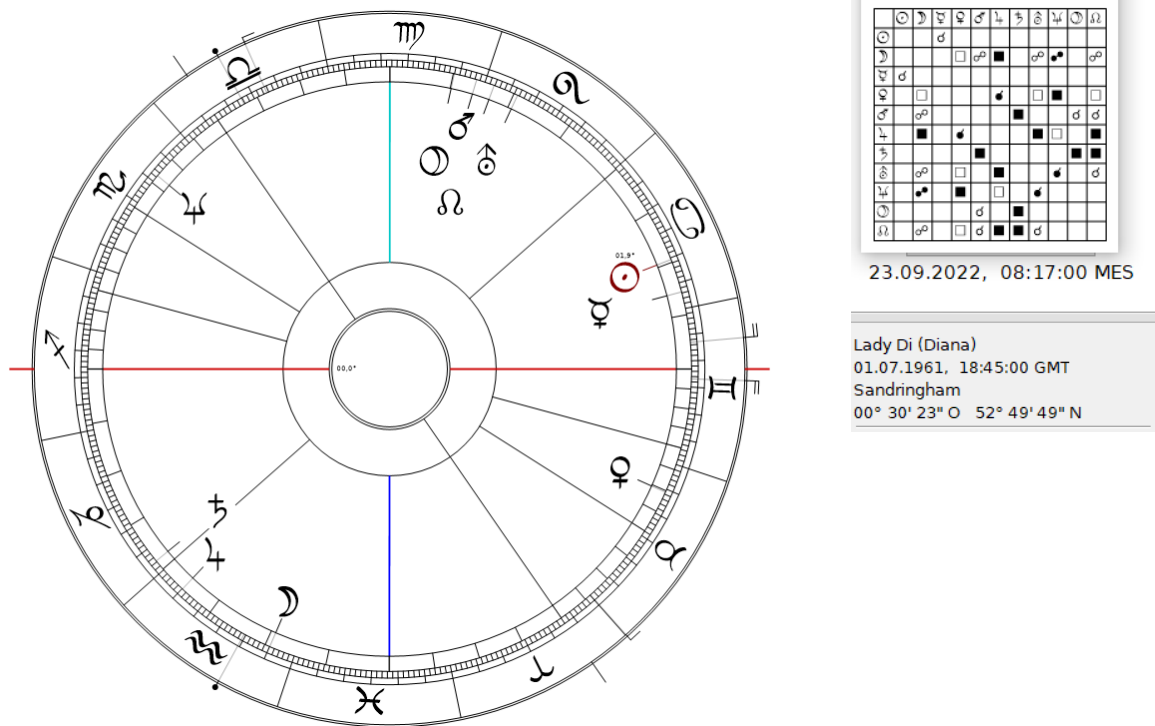
Mit $7 \times 4 + 3$ wird **im GUZS** in Haus 8 der Pluto ausgelöst. Bei der Begegnung mit dem Pluto bricht das Modell der falschen Ehe zusammen. Der Mars hat endlich sein Ziel erreicht und damit den Neptun aus seinem Pluto-Gefängnis in Haus 10 „befreit“.

1996 (mit 35): Die offizielle Scheidung findet erst vier Jahre Später in der Transport-Auslösung des Plutos im *GUZS* nach Haus 9 statt (mit $8 \times 4 + 3$).

In der Scheidung verliert Diana in der Mars-Pluto Transportauslösung nach Haus 9 ihren Status als *Königliche Hoheit*. Sie blieb aber als Prinzessin of Wales mit ihren beiden Söhnen Teil der königlichen Familie.

Der 4er Saturn-Rhythmus weist darauf hin, dass sie sich damit immer noch nicht ganz davon befreien konnte, die Bestimmung des Saturns von Haus 2 an den Clan abzugeben.

Der Tod im 8er Pluto-Rhythmus



Abb. 1: Geburtshoroskop (Radix) von Diana *im 8er Pluto-Rhythmus* pro Haus.

Am **31.8.1997 (mit 36.25)** verunglückte sie um 00:25 tödlich bei einem Autounfall in Paris und verstarb kurz darauf im Spital. Ihr Tod wurde in etwa um 04:00 bekannt gegeben.

Nach Döbereiner ist Uranus der Todes-Planet.

Um den Tod in der Uranus-Auslösung astrologisch sichtbar zu machen, müssen wir auf den 8er Pluto-Rhythmus zugreifen.

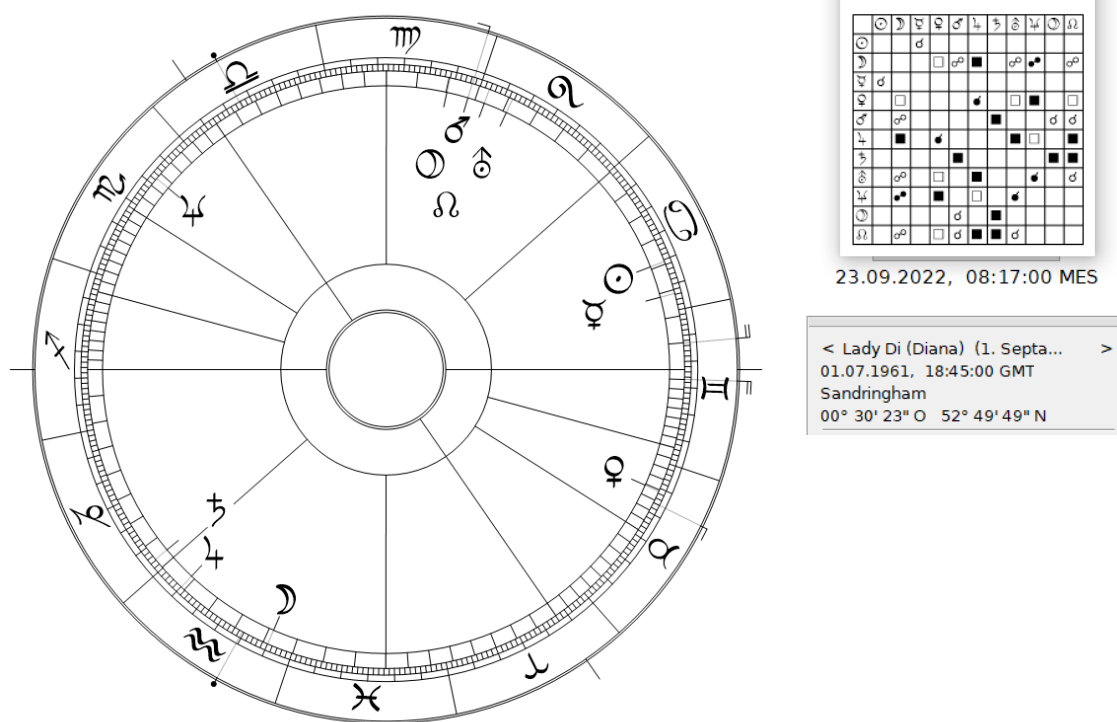
Mit 36.25 löst sich im 8er Rhythmus **im UZS** der Uranus in Haus 8 (mit $4 \times 8 + 4.1$) fast punktgenau aus.

Uranus hat eine Spiegelkonjunktion auf den Neptun und ist dadurch ein Schockerlebnis.

Durch den Neptun wird über dessen Rückseite auch der Mars und damit auch die Mars-Pluto Konjunktion ausgelöst. Die tödliche Uranus-Auslösung mit 36.25 ist damit astrologisch mit der Mars-Pluto Thematik vernetzt, weshalb sie auch erst im 8er Pluto-Rhythmus sichtbar wird.

Der Uranus in Haus 8 kommt von Haus 2 und hat ein Quadrat auf die Venus in Haus 5. Dies könnte als ein Hinweis gedeutet werden, dass sich der Uranus mit ihrem tödlichen Unfall aus dem Clan von Venus-Pluto befreien wollte. Dann hat der Mars halt über den Uranus sein Ziel erreicht.

Der 8er Pluto-Rhythmus der Uranus-Auslösung (des Uranus von Haus 2 in Haus 8) als Todesplanet weist meines Erachtens darauf hin, dass Diana wegen ihren Kindern immer noch Teil des Venus-Pluto Clans der Königsfamilie war. Im Sinne dieser Zugehörigkeit hat sie im Saturn von Haus 2 ihre Bestimmung immer noch an diesen Clan abgegeben und musste dadurch mit ihrer Konkurs-Konstellation (Saturn-Pluto Spiegelquadrat) in ihrem Unfall stellvertretend den Konkurs des Königsmodells der Windsor übernehmen.

Der Tod im 7er Mond-Rhythmus



Abb. 1: Geburtshoroskop (Radix) von Diana *im 7er Mond-Rhythmus* pro Haus.

Im GUZS wird beim tödlichen Unfall am 31.8.1997 in Haus 6 auf 6° Zwilling der **GP Venus-Saturn** ausgelöst (siehe oranger Pfeil). Durch den GP werden die Venus und der Saturn so ausgelöst, wie sie im Horoskop verankert sind (s.W.D.).

Ad1: Die ausgelöste Venus hat ein Spiegelquadrat auf den Neptun und dadurch eine Venus-Neptun Konstellation. Im Clan (Venus-Pluto) wird dieser Neptun von Venus-Neptun plutonisch verfügt. Diese plutonische Verfügung des Neptuns im Clan ist meines Erachtens die eigentliche Ursache des Unfalls.

In der gleichzeitigen Auslösung von Venus und Saturn durch den GP Saturn-Venus gibt sie in der Zugehörigkeit zum Clan (Pluto-Venus) die „Bestimmung“ des Saturns in Haus 2 (imaginativ als Saturn-Venus) an den Clan ab.

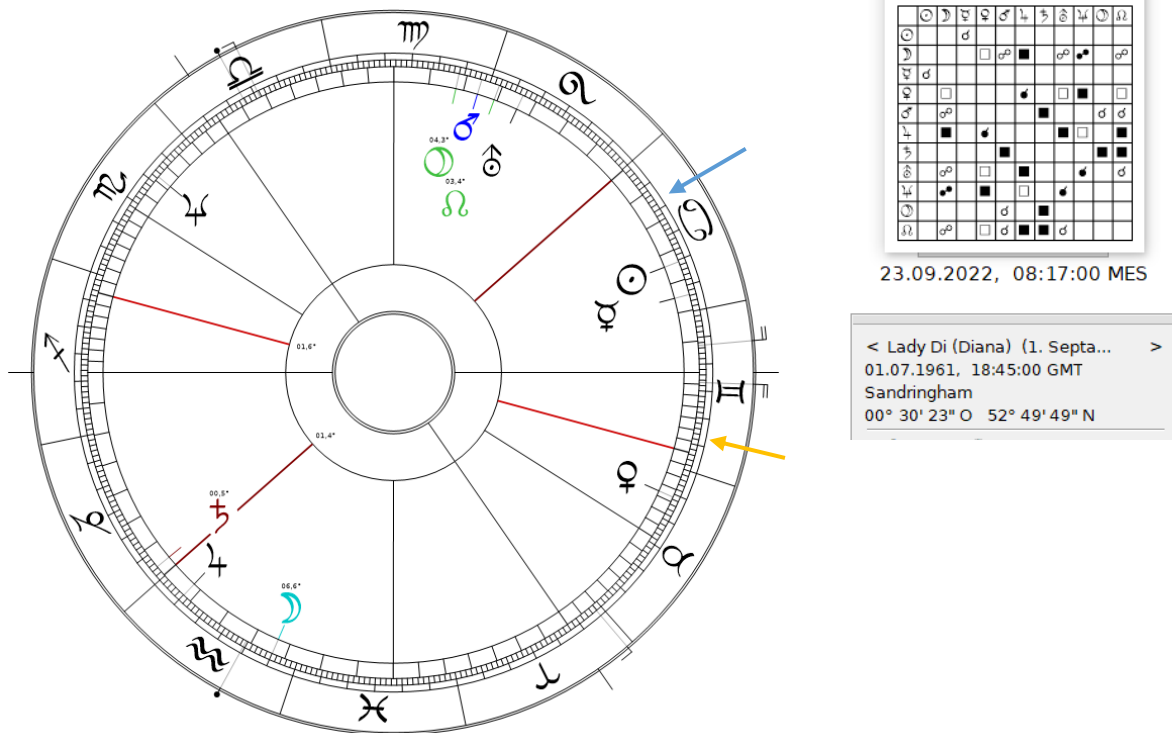
Ad2: Über das Quadrat der Venus auf den Uranus, wird der Uranus in Haus 8 als Todesplaneten ausgelöst.

Ausserdem wird beim tödlichen Unfall am 31.8.1997 im 7er Mond-rhythmus **im UZS** der **GP Mars-Jupiter** auf 22° Krebs (s.W.D.) ausgelöst (siehe blauer Pfeil). Über ein Quadrat auf den IC im Widder löst er zusätzlich den Mars, und über das Quadrat auf den MC in der Waage die Venus aus.

Der ausgelöste Mars hat ein Spiegelquadrat auf den Saturn. Mars-Saturn ist der Aufprall (Mars) auf einen Widerstand (Saturns).

Mani Matter



Abb. 1: Tageshoroskop der Geburt im 4er Saturn-Rhythmus pro Haus

Das Tageshoroskop bezieht sich auf eine kollektive Ebene seines Schicksals.

Mit dem Pluto vom Aszendent Skorpion in Haus 9 (abstraktes Denken) konnte Mani Matter sein juristisches Studium mit „summa cum laude“ abschliessen. Später unterrichtete er an der Universität als Assistenzprofessor. Berühmt geworden ist er aber vor allem als Liederkomponist von Mundartliedern. Diese Lieder assoziiere ich auf den Saturn in den Fischen von Haus 5 mit einem Neptun auf der Spitze von Haus 10.

Mit der Mars-Pluto Konjunktion in der „Weltanschauung“ von Haus 9 erscheint der Neptun seiner Lieder in seiner Rückseite als Mars und kämpft gegen das Modell seiner Anlage am MC als Schweizer an („Warum sid ihr so trurig?“). Der Skorpion am AC beherrscht im UZS Haus 12 (das „Dasein“). Der Pluto vom AC (als kollektive Anlage) in Haus 9 („Weltanschauung“) ist eine Art Weltschmerz über das in Haus 12 im Funktionalismus verdrängte Dasein. In der Mars-Pluto Konjunktion kämpft Mani Matter in der Rückseite seines Neptuns in Haus 10 in seinen Liedern gegen diesen Weltschmerz an. Mit dem Uranus in der „Gestalt der Gegenwart“ von Haus 7 ist Mani Matter zu einer Art zweiten Tellfigur aufgelaufen („Si händ de Wilhelm Tell ufgfüehrt ...“), der die Schweizer mit seinem Uranus in Haus 7 vom Weltschmerz zu befreien versucht.

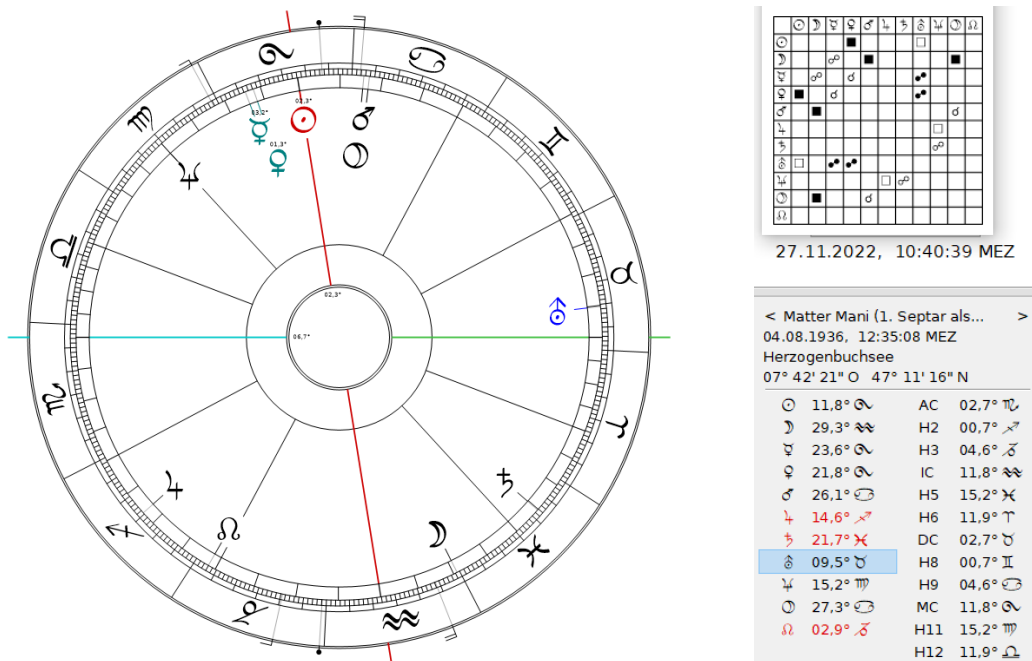
Mani Matter starb am 24.11.1972 mit 36,3 Jahren bei einem Autounfall in Kilchberg. Im 4er Saturn-Rhythmus pro Haus stand der Zeitvektor des Tageshoroskopes der Geburt nach etwas mehr als 9×4 Jahren **im GUZS** zur Zeit des Unfalls fast exakt bei der Sonne auf dem Kardinalpunkt 15° Löwe am MC. Durch das Quadrat der Sonne auf den Uranus wird gleichzeitig mit der Sonne auch der Uranus in Haus 7 aktiviert.

In der Unterdrückung des Marses durch den Pluto wird in der Rückseite des ersteren auch der Neptun unterdrückt. Dadurch wird der Uranus im Uranus-Sonnen Quadrat zur „Funktion der Aufhebung“ (Uranus) des „Lebens“ (Sonne). Sein Tod in der Auslösung der Sonne am MC wird damit zu einer Art „Denkmal“ der Schweiz, der es nicht gelingt, sich aus dem Funktionalismus des Daseins zu „befreien“.

Der Tod im Auffahrts-Unfall



Abb. 1: Tageshoroskop der Geburt im 4er Saturn-Rhythmus pro Haus

Im UZS steht der Zeitvektor bei seinem Unfall nach 36.3 Jahren im 4er Rhythmus pro Haus kurz nach dem IC auf 9.05° Wassermann und damit im Orbit des **Gruppenschicksalspunktes GP Sonne-Pluto** auf 10° Wassermann (s.W.D.). Gruppenschicksalspunkte lösen die entsprechenden Planeten so aus, wie sie im Horoskop verankert sind.

Damit wird die Sonne sowohl im UZS als auch im GUZS ausgelöst.

Über die Mars-Pluto Konjunktion wird gleichzeitig auch der Mars aktiviert. Über die Rückseite des Marses wird inhaltlich zusätzlich auch der Neptun ausgelöst (s.W.D.).

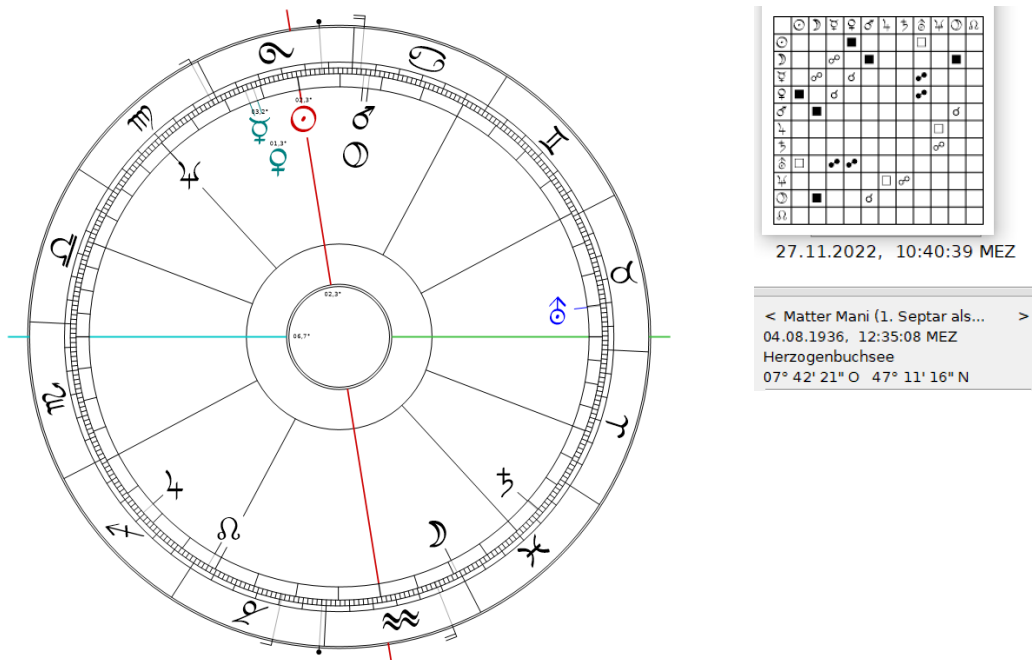
Durch die Gleichzeitigkeit mit der Sonnen-Auslösung bestanden beim Tag des Unfalls folgende Konstellationen, die alle das Leben der Sonne extrem gefährden.

- Uranus-Sonne
- Pluto-Sonne
- Mars-Sonne
- Neptun-Sonne

Da der Uranus der eigentliche Todesplanet darstellt (s.W.D.), ist die Auslösung des Uranus-Sonne Quadrates mit dem Uranus in der „Begegnung“ von Haus 7 die „Begegnung“ mit einer lebensgefährlichen Situation.

Mit dem Saturn-Rhythmus vollzieht sich der Tod im Zusammenhang mit einer Saturn-Auslösung. Da der Neptun eine Opposition auf den Saturn in Haus 5 hat, entsteht in der Rückseite des Neptuns eine Mars-Saturn Konstellation. Mars-Saturn ist wie weiter oben im Horoskop von Lady Di dargestellt der Auffahrts-Unfall als „Aggression“ (Mars) gegen einen „Widerstand“ (Saturn).

Der Saturn kommt im UZS vom „Revier“ in Haus 2. Dort steht auch sein Mondknoten. Wenn man so will, ist Mani Matter am „Widerstand der Schweiz“ (Saturn) gestorben.

Hildegard von Bingen

Verbunddeutung des hypothetischen Tageshoroskops



Abb. 1: **Hypothetisches Tageshoroskop** der Geburt von Hildegard von Bingen.

Genauere Angaben zum Geburtsdatum sind nicht bekannt. Mit diesem hypothetischen Tageshoroskop möchte ich zunächst einmal die Kritik derjenigen ausschalten, die die Astrologie aus formalen Gründen der Berechnung ablehnen. Dieses Horoskop wurde nicht berechnet sondern intuitiv gefunden.

Als Tageshoroskop enthält es kollektive Elemente der Zeit. Es kann aber auch als individuelles Geburtshoroskop mit einer Sonne am MC gelesen werden. Mit den nachfolgenden 21 Korrelationen von Ereignissen mit Planeten-Auslösungen liegt die Vermutung nahe, dass Hildegard tatsächlich mit der Sonne am MC geboren ist.

Die Verbunddeutung (s.E.) bezieht sich mit der Sonne im Löwen auf den **Verbund Krebs-Löwe-Jungfrau des archetypisch zweiten Quadranten**. Der Krebs bildet die "Anlage", der Löwe die „Durchführung“ und die Jungfrau das „Ergebnis“ (s.W.D.).

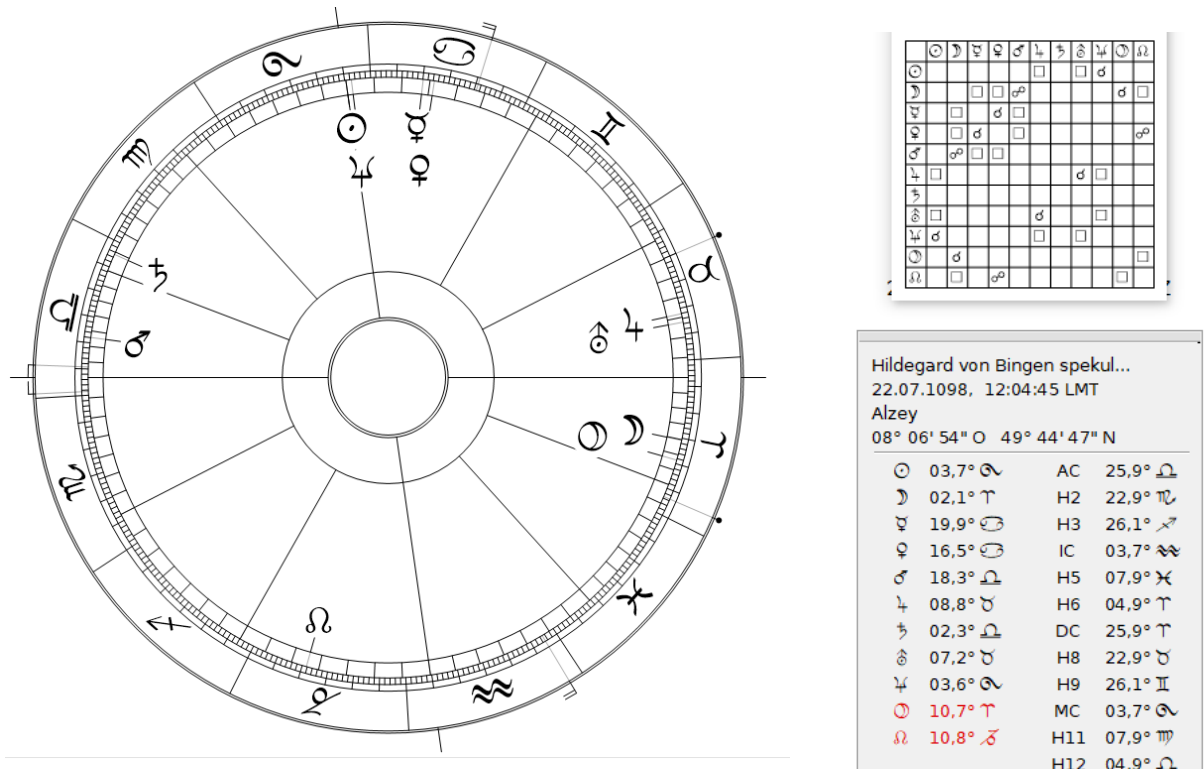
Der Verbund beginnt im Krebs im weltanschaulichen Haus 9 mit einem Mond, der in der „Aussteuerung“ von Haus 6 auf das Begegnende von Haus 7 von den gesellschaftlichen Zwängen eines Plutos von Haus 2 (Revier) in Haus 6 unterdrückt wird. Da sie in Haus 7 eine Uranus-Jupiter Konjunktion in Haus 7 hat, wird sie in der Aussteuerung auf das Begegnende in Haus 6 mit dem Pluto von Haus 2 gesellschaftlich an der Umsetzung dieser guten Ideen gehemmt.

Der Löwe beherrscht im GUSZ Haus 10. Im Gegensatz zu Elizabeth II und zu Charles III ist Hildegard mit dem Herrscher von Haus 10 in Haus 10 (d.h. mit der Sonne im Löwen von Haus 10) als Äbtissin eine wirkliche Königin.

Das „Religiöse“ in der „Lebensform“ der Fische von Haus 4 (s.E.) wird mit dem Neptun von Haus 4 am MC ebenfalls „bestimmend“. Sie ist deshalb Königin in einem religiösen Revier,

das in Haus 2 von der strengen Benediktiner Ordensregel geprägt ist. Wenn man so will, tritt das Religiöse des mystischen Neptuns von Haus 4 in der Sonne-Neptun Konjunktion am MC in Konkurrenz mit dem Königtum der weltlichen Äbtissin. Die Sonne-Neptun Konjunktion wird als „Königsunterlegenheit“ die Königsunterlegenheit unter den Abt Kuno des Klosters Disibodenberg bzw. den Papst.



Abb. 2: Hypothetisches Tageshoroskop der Geburt von Hildegard von Bingen

Das „Ergebnis“ wird im dritten Zeichen des Verbundes, in der Jungfrau von Haus 11, sichtbar. Unter Hildegard von Bingen ist der klösterliche Alltag durch zahllose Massnahmen erleichtert worden.

Die Jungfrau geht mit dem Merkur zurück in die Ausgangslage im Krebs und hat dort eine Konjunktion mit der Venus. Der Merkur von Haus 11 fördert im ersten Zeichen des Verbundes (Krebs) durch sein befreiendes klares Denken die „Befreiung“ (Haus 11 als Wassermann-Haus) des klösterlichen Alltags. Als Zwilling-Merkur verkörpert er den „zentralen Lebensinhalt“ in Haus 8. Hildegard von Bingen wird mit diesem Zwilling-Merkur von Haus 8 in Haus 9 zu einer weltanschaulichen Institution der Intelligenz. Die Konjunktion des Merkurs mit der Venus könnte darauf hinweisen, dass die Äbtissin gleichzeitig als mystische Künstlerin und als Verfasserin eines medizinischen Ratgebers mit der Stier-Venus von Haus 6 sozial gewirkt hat.

Haus 6 wird im GUSZ vom Widder beherrscht. Mit dem Mond von Haus 9 in Haus 6 ist die „Aussteuerung“ im Widder von Haus 6 auf dieses weiblichen Denken in Haus 9 und die genialen Ideen in Haus 7 ausgerichtet. Haus 12 ist das „Kloster“. Der Mars in Haus 12 ist eine indirekte verborgene Selbstbehauptung. Die weibliche Emanzipation konnte damals fast nur im Kloster gelebt werden. Der eingeschlossene Stier von Haus 7 ist „sozial“. Im Stier von Haus 7 kreisen ihre glänzenden Ideen um das soziale und gesundheitliche Wohl der ihr anvertrauten Klostersgemeinschaft.

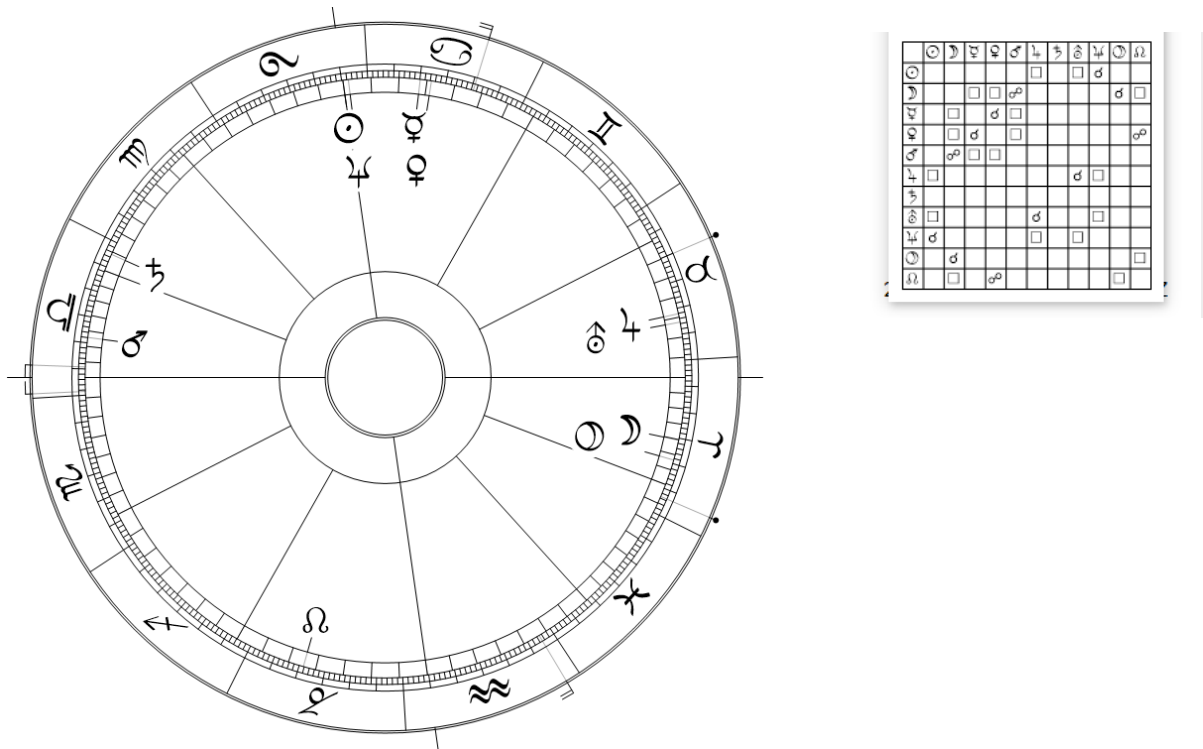
Einundzwanzig Argumente für die Bestätigung des Tageshoroskopes als Geburtshoroskop



Abb. 1: Hypothetisches Tageshoroskop von Hildegard von Bingen (Geburtsort: Alzey). Rhythmus: 7 Jahre pro Haus.

1. Erste mystische Visionen mit 3

Hildegard hatte schon mit 3 erste mystische Lichterfahrung. Mit 3.1 löst sich über den Aszendent Waage die Venus-Merkur Konjunktion in Haus 9 aus. Die Venus kommt von Haus 12 und 11 und trägt damit den „Ursprung“ des „Prinzip des Endlichen“ in sich. Mit diesen Lichterfahrten enthält die „Anlage“ am AC ein mystisch visionäres Element, das das religiöse Leben im Kloster (Mars in Haus 12) vorbereitet.

2. Weihung zur Oblatin

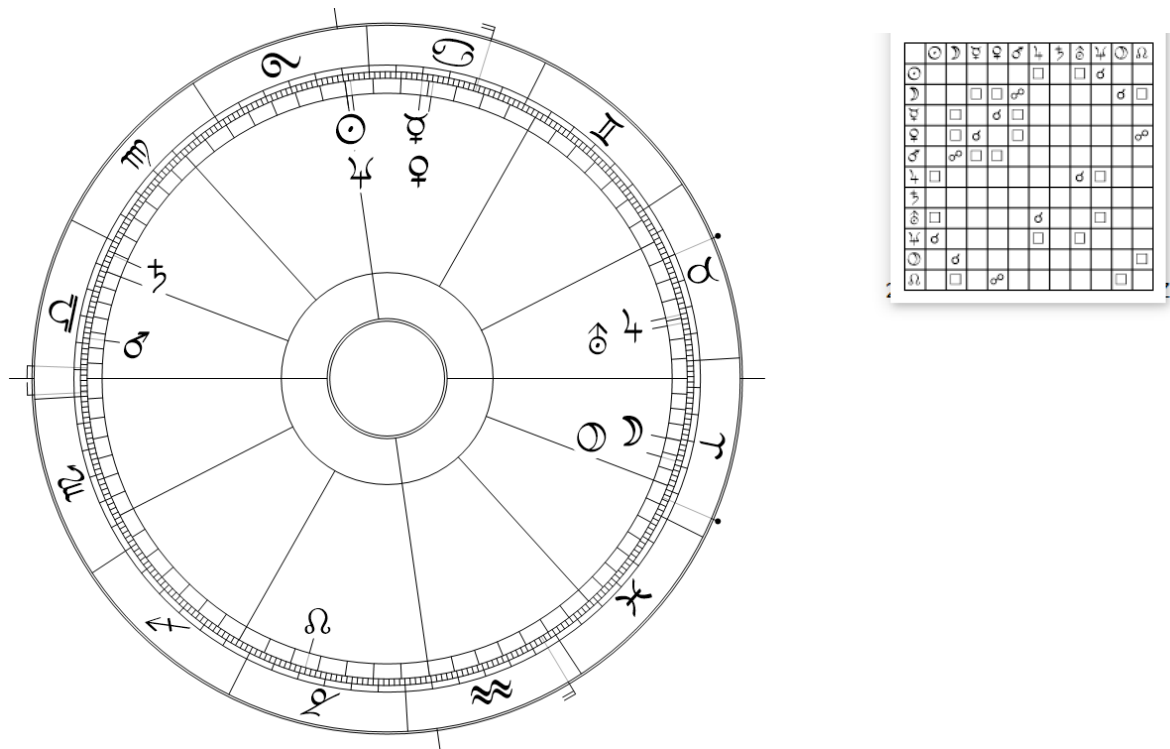
Mit 8 wird Hildegard in der Saturn-Auslösung von Haus 11 zur Oblatin geweiht.

3. Mars in Haus 12 ist die „Abwesenheit des Vaters“.

Die 16 jährige Jutta ersetzt von 8 bis 15 im Kloster Disbodenberg den Vater.

4. Eintritt ins Kloster

Hildegard tritt am 1.11.1112 (mit 14.2) im GUZS auf dem Kardinalpunkt 0° Steinbock in Haus 3 zusammen mit ihrer Freundin Jutta ins Inklusorium des Bedediktiner-Klosters Disibodenberg ein. Mit 15 wird der Saturn als Transport-Auslösung (s.E.) in Haus 10 „bestimmend“. Der Kardinalpunkt 0° Steinbock aktiviert den Saturn in Haus 11 (entspricht in Haus 11 imaginativ einer Uranus-Saturn Unvereinbarkeit). Der Saturn in Haus 11 kommt vom eingeschlossene Steinbock in Haus 3. Dieser untersteht im UZS dem Wassermann. Die strenge Regelung des Saturns hat deshalb eine Unvereinbarkeit mit dem Schöpferischen.



Abb. 3: Speklatives Geburtshoroskop von Hildegard von Bingen (Geburtsort: Alzey). Rhythmus: 7 Jahre pro Haus.

6. Widerstände gegen die Reformierung der Ordensregel

Sogleich nach ihrer Wahl (mit 37.4) versuchte Hildegard das Los der Klosterfrauen zu verbessern.

Zunächst scheint es so, wie wenn sie mit der Aufweichung der Ordensregel am Widerstand der Gesellschaft (Pluto von Haus 2 in Haus 6) scheitern würde.

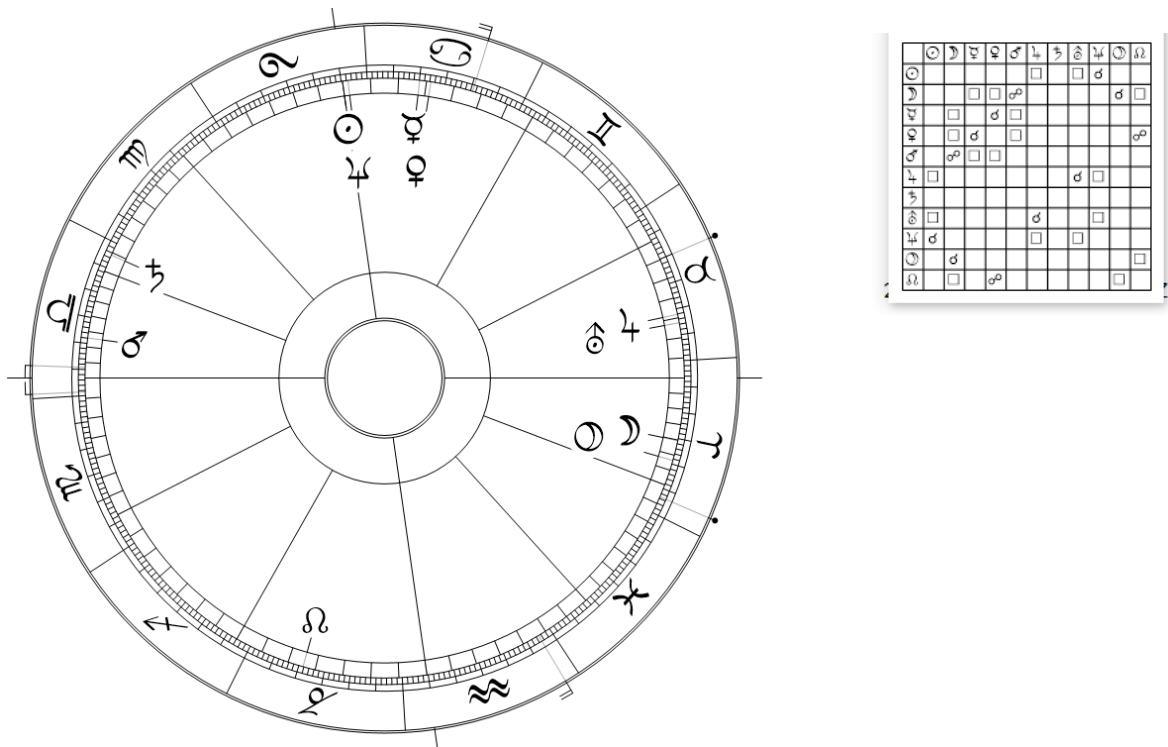
Im März 1136 (mit 38:6) läuft Hildegard von Bingen *im UZS* auf 10° und 10.5° Stier über die Gruppenschicksalspunkte **GP Saturn-Pluto** und **GP Venus-Pluto** (s.W.D.). Die Gruppenschicksalspunkte (GP) lösen die entsprechenden Planeten so aus, wie diese im Horoskop verankert sind (s.W.D.). Saturn-Pluto leitet sich von einer Saturn-Neptun Konstellation ab, die zwischen dem Saturn (archetypisch Haus 10) und dem Neptun (archetypisch Haus 12) auf das „Fehlen“ des Uranus dazwischen (archetypisch Haus 11) hinweisen (siehe Lückenlehre von Wolfgang Döbereiner). Das Fehlen des Uranus von Saturn-Pluto wird hier zur Sehnsucht nach „Befreiung“ (Uranus) von den Zwängen der Ordensregel. Saturn-Pluto ist wegen des fehlenden „Ursprungs“ (Uranus) der Umsetzung zunächst einmal der „Konkurs“ ihrer Reformpläne.

Sie scheitert an der Konstellation des „Geflechts“ (Pluto-Venus), dem sie unterstellt ist. Mit dem Skorpion in Haus 2 ist sie gezwungen, in einer Klostersgemeinschaft zu leben, die von religiösen Zwangsvorstellungen (Pluto) der Benediktiner-Regel (Saturn) beherrscht ist. Nur langsam kann sie sich schrittweise davon befreien (Uranus).



Abb. 4: Speklatives Geburtshoroskop von Hildegard von Bingen (Geburtsort: Alzey). Rhythmus: 7 Jahre pro Haus.

7. Konflikte mit dem Abt Kuno vom Kloster Disibodenberg

Nach ihre Wahl im Januar 1136 (*mit 37.4*) zur Magistratin (Sonne am MC) kommt es beim Antreffen der Mond-Pluto Konjunktion im GUZS mit 37/38 in Haus 6 mit Pluto von Haus 2 sogleich zu Spannungen mit dem Abt Kuno, dem die Klausen des Frauenklosters in Haus 2 unterstellt ist.

1136 (*mit 38*): Der eingeschlossene Krebs in Haus 9 und damit auch der Mond in Haus 6 ist im UZS dem Löwen am MC unterstellt. Hildegard versuchte nach ihrer Wahl zur Magistratin (*mit 37.4*) mit ihrer lebensbejahenden Sonne im Löwen am MC über den Mond in der „Aussteuerung“ von Haus 6 die strengen Regeln des Benediktinerordens (Saturn von Haus 3 in Haus 11) durch die Aufhebung von Speisevorschriften, der Verkürzung von überlangen Gebetsvorschriften und durch künstlerische Aktivitäten (Venus-Auslösung mit 38 in Haus 9 im UZS über den Merkur von den Zwillingen in Haus 7) zu verbessern.

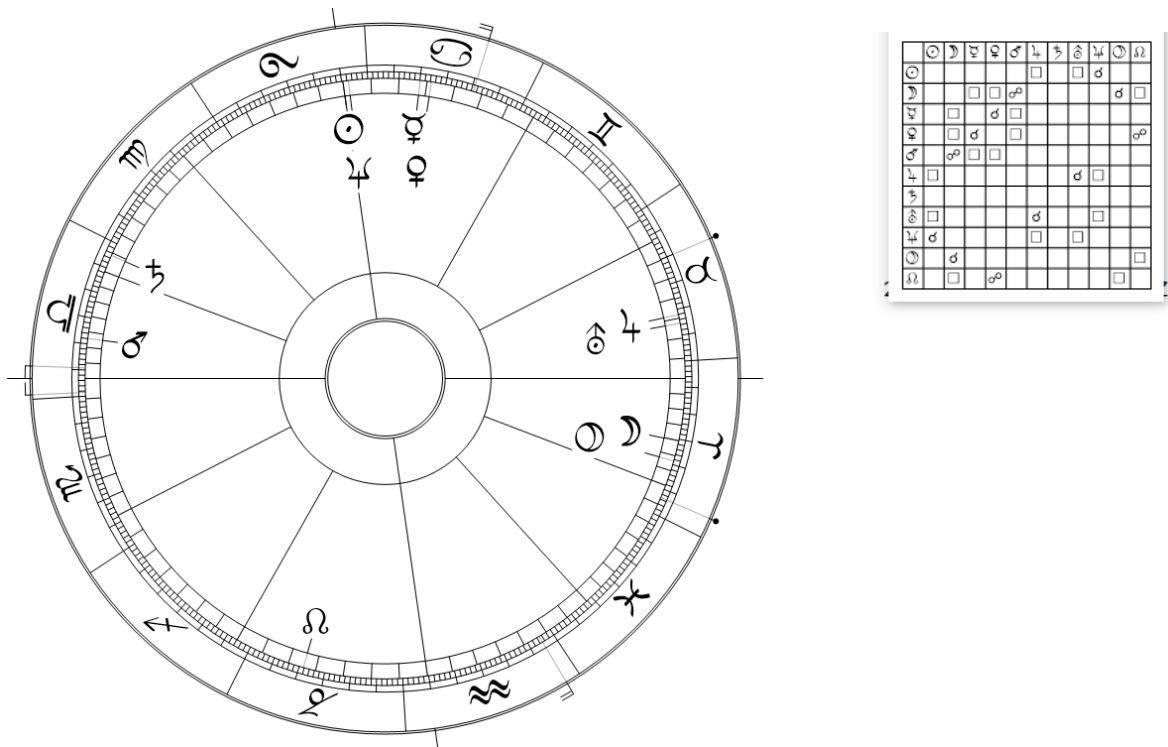
Mit 38.8 wird **im UZS** die Jupiter-Uranus Konjunktion in Haus 7 ausgelöst und damit die Expansion des Schützen in der Selbstdarstellung von Haus 3 aktiviert. Gleichzeitig wird **im GUZS** mit 37/38 in Haus 6 auch die Mond-Pluto Konjunktion als „Geschlechtsunterlegenheit“ des Mondes (Hildegard) gegenüber dem Abt Kuno, der als Pluto von Haus 2 in Haus 6 an der Ordensregel des Benediktinerordens festhalten will, ausgelöst. Wir dürfen annehmen, dass das Modell der „Geschlechtsunterlegenheit“ von Pluto-Mond gegenüber dem Abt Kuno beim Antreffen des Plutos zusammengebrochen ist.



Abb. 5: Speklatives Geburtshoroskop von Hildegard von Bingen (Geburtsort: Alzey). Rhythmus: 7 Jahre pro Haus.

8. Die schwierige Selbstdurchsetzung des Marses in Haus 12 gegen den Abt Kuno

Mars steht archetypisch für die Selbstdurchsetzung des Egos in Haus 1. Mit dem Mars von Haus 6 („Aussteuerung“) in Haus 12 („Abgeschiedenheit des Kloster“) fällt es Hildegard schwer, sich als Frau (Mond) in der Pluto-Mond Konjunktion im Widder von Haus 6 unter dem Abt Kuno gegen die Zwänge (Pluto) der Ordensregel des Benediktinerordens (Saturn von Haus 3 in Haus 11) durchzusetzen. Wahrscheinlich ist es ihr **in der Auslösung der Jupiter-Uranus Konjunktion im UZS mit 38.8** in Haus 7 dann doch gelungen.

Der Mars löst sich in Haus 12 im GUZS über den Widder in Haus 6 mit 35+4.5 aus. Er treibt über das Quadrat den Merkur und die Venus in Haus 9 und über die Opposition den Mond in Haus 6 aus.

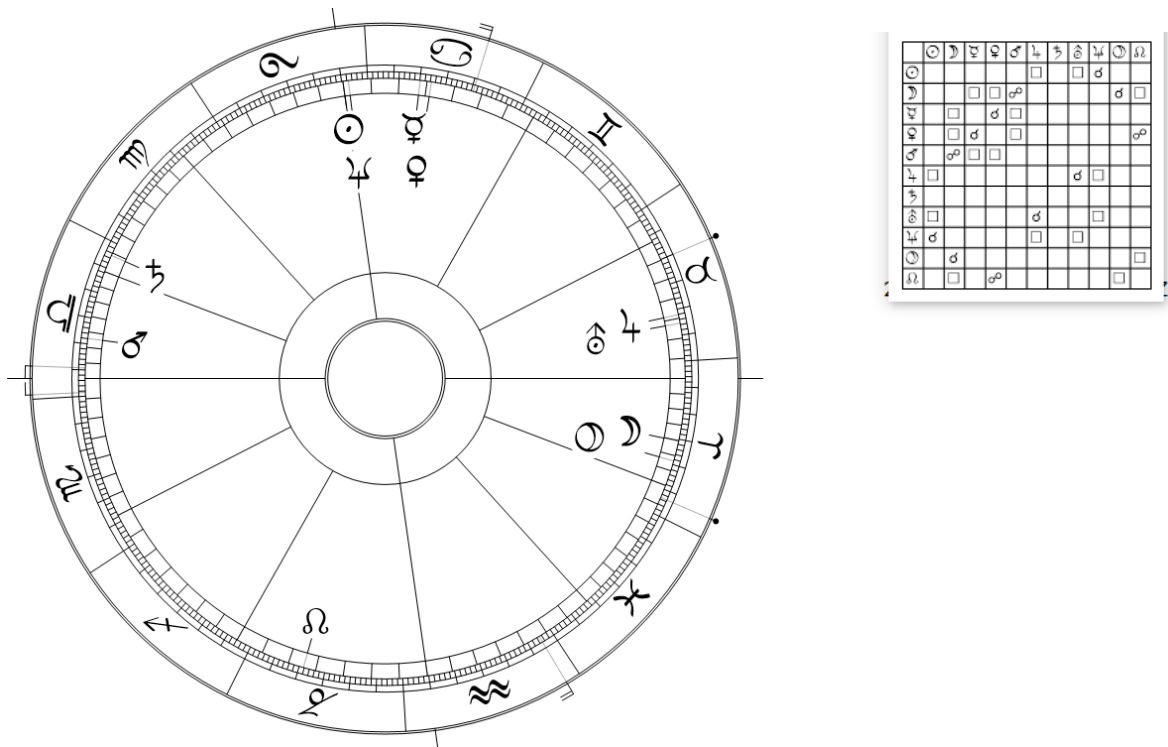
9. Neptun am MC: Die Verschleierung der Bestimmung.

Im GUZS läuft Hildegard von Bingen kurz vor dem DC in Haus 6 mit 41.7 (**am 27.4.1140**) auf 25.7° Widder in Haus 7 über den Gruppenschicksalspunkt **GP Saturn-Neptun**.

Mit dem ausgelösten Neptun am MC weiss Hildegard nicht, was sie tun soll. Im Konflikt mit der Nichterfüllung des inneren Auftrags (als Bestimmung) erkrankt sie.

Die Neptun-Saturn Konstellation entspricht imaginativ einer „Verschleierung“ (Neptun) der „Bestimmung“ (Saturn). Saturn-Neptun wird in der Verdrängung der Veröffentlichung ihrer Gedanken und Visionen in einer Pluto-Saturn Konstellation zur Verdrängung der Bestimmung. Die „Verdrängung“ (Pluto) der Bestimmung“ (Saturn) wird zur Verdrängung der Endlichmachung des „Prinzips der Endlichkeit“ des Neptuns und führt in Bestätigung des in Teil 2 beschriebenen Krankheits-Verständnis zu einer schweren Erkrankung.

Der GP Saturn-Neptun löst den Saturn in Haus 11 und den Neptun am MC aus.

Der Neptun am MC ist in Haus 10 die "Verschleierung" (Neptun) der "Bestimmung" (MC).
 Der Saturn in Haus 11 vom Steinbock in Haus 3 ist der „Ursprung“ (Haus 11) der
 „Bestimmung“ (Saturn) des „Schreibens“ als Bestimmung des Steinbocks in Haus 3.
 Der Saturn in Haus 11 („Ursprung“) hemmt in seiner Unvereinbarkeit mit dem Uranus den
 „Ursprung“ des Schreibens.



Abb. 6: Speklatives Geburtshoroskop von Hildegard von Bingen im 7er Mond-Rhythmus.
 (Geburtsort: Alzey). Rhythmus: 7 Jahre pro Haus.

10. Der „versunkene Ursprung“ als Lücke von Saturn-Neptun

Der Deszendent am Osthorizont (DC) liegt fast punktgenau auf **dem GP Saturn-Neptun** von 27.5° Widder (s.W.D.). Dieser GP wird im GUZS kurz vor 42 und im UZS kurz nach 42 ausgelöst.

Saturn-Neptun hat zwischen sich die Lücke des fehlenden „Ursprungs“ (Uranus) als „versunkener Ursprung“ des Neptuns. Der „versunkene Ursprung“ (imaginativ ein Uranus in Haus 12) bezieht sich auf den versunkenen Ursprung der „Ausstreibung“ (Mars in Haus 12) der Veröffentlichung ihrer genialen Gedanken (Uranus-Jupiter) in Hau 7.

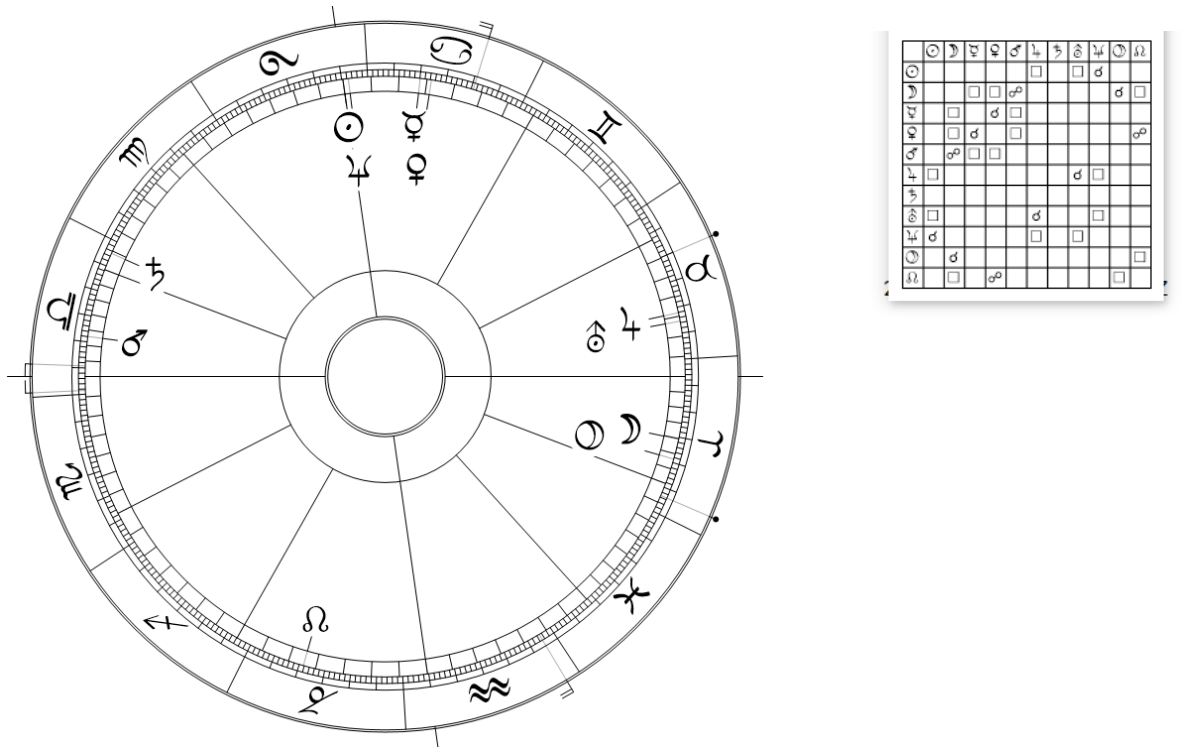
Der Mars in Haus 12 hat eine Opposition auf die Mond-Pluto Konjunktion der kollektiven „Geschlechts-Unterlegenheit“ in der „Aussteuerung“ von Haus 6. Da wagt sie es irgendwie nicht. Sie selber spricht von Demut.

Der GP Saturn Neptun am DC mit 42 will in seiner Auslösung die Lücke des fehlenden „Ursprungs“ (Uranus) austreiben. Das gelingt ihr im Wesentlichen aber erst beim Beginn der Aufzeichnungen mit 42+1.



Abb. 7: Hildegard von Bingen. Hypothetisches Geburtshoroskop *im 10er Sonnen-Rhythmus* pro Haus.

11. Die Mahnung zur Niederschrift ihrer Gedanken

Die Sonne-Neptun Konjunktion am MC kann als das „Erleben“ (Sonne) des Spirituellen (Neptun von Haus 4) interpretiert werden. Dieses Erleben beginnt schon sehr früh (mit der Merkur-Venus Auslösung im UZS vom Aszendent in Haus 9 mit 3.1) und wird am MC „bestimmend“.

Die „Bestimmung“ in Haus 10 ist mit der Jungfrau auf der Spitze von Haus 10 und mit dem Merkur in Haus 9 die „Bestimmung“ des Fügens (Haus 9) ihrer Visionen (Venus vom AC) zu weltanschaulichen Gedanken (Merkur) in der Weltanschauung von Haus 9 um diese in Haus 7 in der Uranus-Jupiter Konjunktion öffentlich zu machen. Dieser Merkur in Haus 9 ist die „Mahnung“ diese Visionen aufzuschreiben und in Haus 7 öffentlich zu machen.

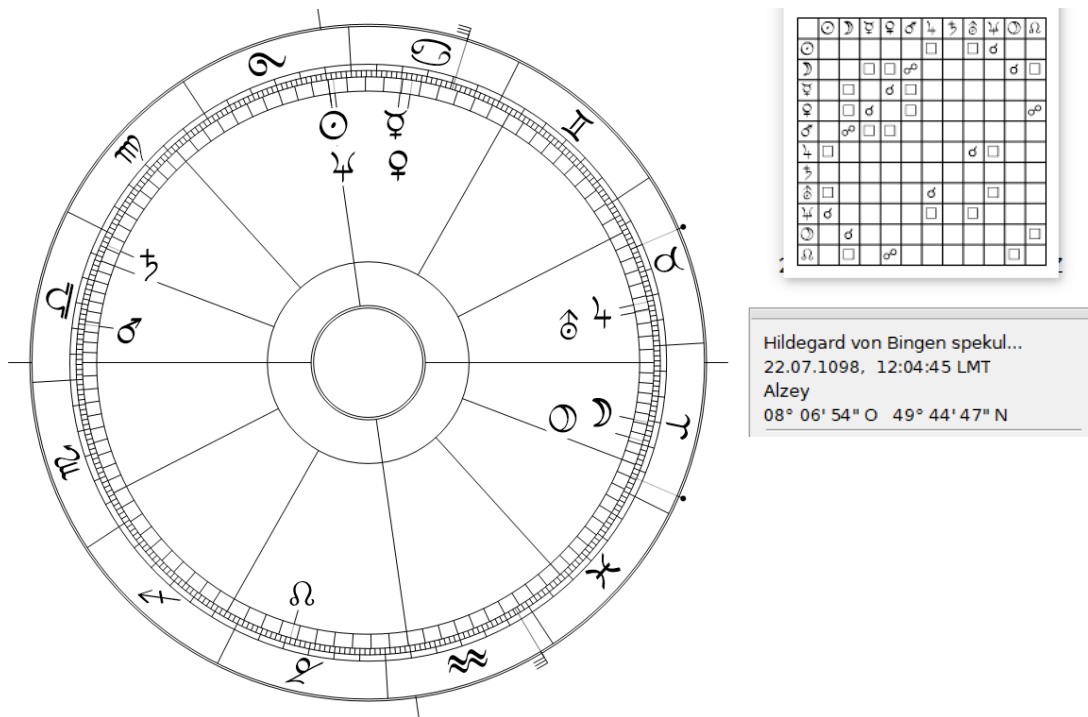
Die Bestimmung von Haus 10 bekommt erst in der „Gestalt der Gegenwart“ von Haus 7 ihre „Bedeutung“.

Die Veröffentlichung ihrer Visionen (Sonne-Neptun am MC) fällt ihr aber durch das Quadrat von Neptun-Sonne auf die Jupiter-Uranus Konjunktion im öffentlichen Bewusstsein von Haus 7 schwer. An diesem Konflikt erkrankt sie. Die Neptun-Sonne Konjunktion am MC kann als „Königsunterlegenheit“ (s.W.D.) gegenüber dem Papst gedeutet werden.

12. Der Durchbruch im Orbit der Mars-Auslösung

Am 22.7.1140 (**mit 42**) steht der Zeitvektor im Widder am DC. Der Mars wird dadurch mit 42 für die nächsten sieben Jahre sowohl in Haus 7 als auch in Haus 6 Phasenherrscher. Der Mars als Phasenherrscher löst in seiner Rückseite den Neptun aus.

Damit wird im UZS mit 42+0.1 die Sonne-Neptun Konjunktion (in etwa August 1140) ausgelöst. In der „Königs-Unterlegenheit“ (Sonne-Neptun – s.W.D.) gegenüber dem „Papst“

(Sonne-Neptun am MC - siehe weiter unten) droht der Neptun als Funktion des Religiösen die Sonne der Bestimmung von Hildegard am MC aufzuheben (zu „vernichten“). Die Angst dieser Neptun-Sonne Konstellation am MC ist umso grösser als der Neptun ein Quadrat auf den Uranus in Haus 7 hat. Uranus-Neptun ist die klassische Schockkonstellation (s.W.D.). Erst in der Überwindung dieser Vernichtungsangst von Sonne-Neptun kann sie ein Jahr später mit den Aufzeichnungen ihrer Visionen beginnen.



Abb. 8: Speklatives Geburtshoroskop von Hildegard von Bingen **im 7er Mond-Rhythmus**.

Der Mars in Haus 12 wird im 7er Rhythmus pro Haus über den Widder am DC *im UZS* mit $42+2.5$ ausgelöst. Planeten haben einen Orbit von 7° .

Das Jahr 1141 (mit 42+1) markiert den Beginn der Aufzeichnungen ihrer Visionen beim Eintritt des Zeitvektors in den Orbit der Mars-Auslösung mit $42+1$.

Der Mars treibt über das Quadrat den Merkur in Haus 9 aus. Der Merkur steht für das Kommunizieren durch Schreiben.

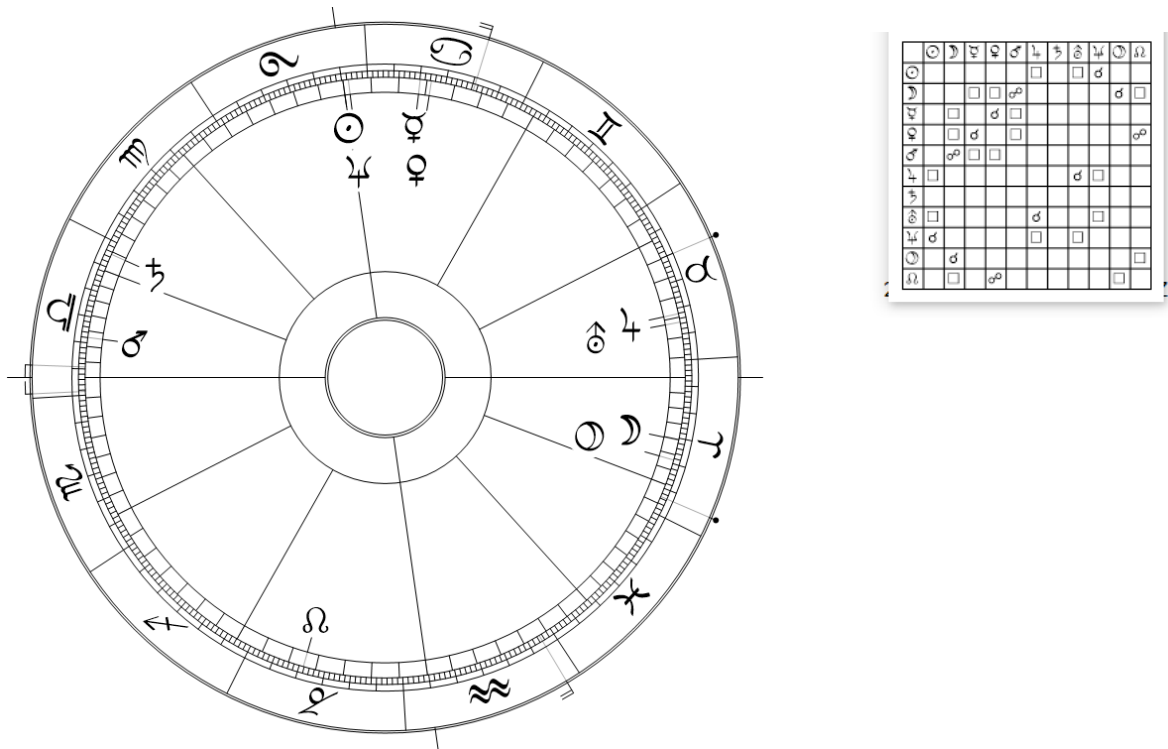
Dazu das folgende Zitat von Hildegard (kopiert aus Wikipedia):

„Ich aber, obgleich ich diese Dinge hörte, weigerte mich lange Zeit, sie niederzuschreiben – aus Zweifel und Missglauben und wegen der Vielfalt menschlicher Worte, nicht aus Eigensinn, sondern **weil ich der Demut folgte** und das so lange, bis die Geißel Gottes mich fällte und ich ins Krankenbett fiel; dann, endlich bewegt durch vielerlei Krankheit [...], gab ich meine Hand dem Schreiben anheim. Während ich's tat, spürte ich [...] den tiefen Sinn der Heiligen Schrift; und ich erhob mich so selbst von der Krankheit durch die Stärke, die ich empfang und brachte dies Werk zu seinem Ende – eben so – **in zehn Jahren**. [...] Und ich sprach und schrieb diese Dinge nicht aus Erfindung meines Herzens oder irgend einer anderen Person, sondern durch die geheimen Mysterien Gottes, wie ich sie vernahm und empfang von den himmlischen Orten. Und wieder vernahm ich eine Stimme vom Himmel, und sie sprach zu mir: Erhebe deine Stimme und schreibe also!“



Abb. 9: Speklatives Geburtshoroskop von Hildegard von Bingen im 7er Mond-Rhythmus. (Geburtsort: Alzey). Rhythmus: 7 Jahre pro Haus.

13. Dier Erlaubnis des Papstes

Vor Beginn der Niederschrift und auch nachher noch lange Zeit bis zur Erlaubnis zur Veröffentlichung durch den Papst im Jahr 1147 (als ca. 4 Jahre lang) hatte sie wahrscheinlich ziemliche Bedenken vor einer Zensurierung durch den Papst.

Dazu ein Zitat aus Wikipedia:

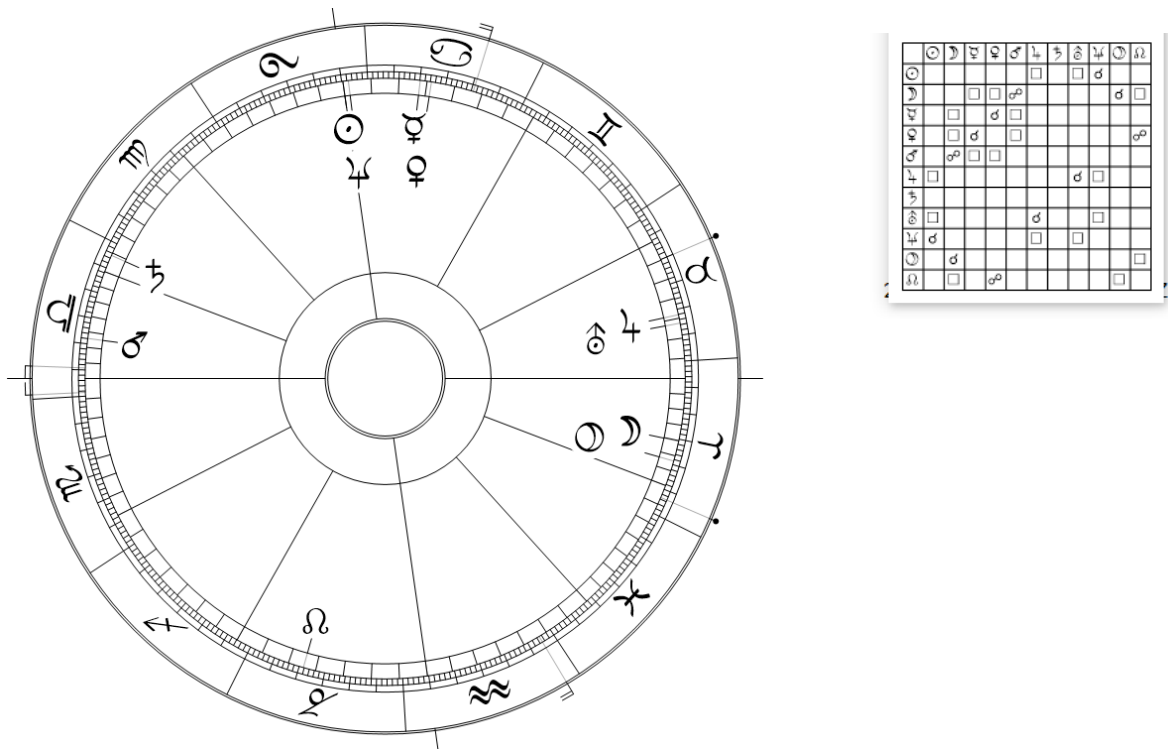
„Dennoch begann Hildegard 1141 in Zusammenarbeit mit [Propst](#) Volmar von Disibodenberg und ihrer Vertrauten, der [Nonne Richardis von Stade](#), ihre Visionen und theologischen wie anthropologischen Vorstellungen in [Latein](#) niederzuschreiben. Da sie selbst die [lateinische Grammatik](#) nicht beherrschte, ließ sie alle Texte von ihrem Schreiber (letzter Sekretär: Wibert von Gembloux) korrigieren. Ihr Hauptwerk [Scivias](#) („Wisse die Wege“) entstand in einem Zeitraum von sechs Jahren [veröffentlicht nach 10 Jahren - M.B.]. Dieses Buch enthält 35 [Miniaturen](#).“

Zitat Wikipedia:

„Während einer [Synode](#) in Trier bekam Hildegard 1147 schließlich von Papst [Eugen III.](#) die Erlaubnis, ihre Visionen zu veröffentlichen.“

Die Erlaubnis der Veröffentlichung durch den Papst Eugen III. findet mit 49 im UZS auf der Spitze von Haus 6 nach Haus 5 **im Orbit des Kardinalpunkts 0° Widder in Haus 5** statt. Dadurch wird der Mars in Haus 12 aktiviert und es kommt zum entscheidenden Durchbruch (Mars) des „Erschaffens“ der „Gestalt der Gegenwart“ von Haus 7 in Haus 5



Abb. 10: Hildegard von Bingen. Hypothetisches Geburtshoroskop *im 10er Sonnen-Rhythmus* pro Haus.

13. Der Zusammenbruch des Modells der Geschlechtsunterlegenheit im Orbit des Plutos

Die Pluto-Mond Konjunktion der Geschlechts-Unterlegenheit wird wie folgt ausgelöst:

- **1136 (mit 38):** im GUZS im 7er Rhythmus mit 37/38: Konflikt mit dem Abt Kuno des Klosters Disibodenberg. Lösung der Geschlechtsunterlegenheit (s.Gl.) wahrscheinlich in der Uranus-Jupiter Auslösung mit 38.8 und damit im Orbit der Pluto-Auslösung.
- 1141 (mit 43) beginnt sie wahrscheinlich noch zögerlich in der Ungewissheit der Zensurierung durch den Papst die Niederschrift ihrer Visionen.
- Im GUZS löst sich der Mars mit 42+4.5 (mit 46.5) aus. Da treibt der Mars über die Opposition den Mond der Pluto-Mond Konstellation aus.
- Mit 46 und 47.3 werden *im UZS* im 7er Rhythmus zuerst der Mond und dann der Pluto der Pluto-Mond Konstellation in Haus 6 angetroffen.
 Mit 49 erhält sie endlich 1147 die Erlaubnis zur Veröffentlichung. Damit wird das Hauptproblem der Geschlechts- und Königniederlage im UZS nach 1.8 Jahre noch im Orbit des Plutos gelöst.
- Die Veröffentlichung ihres Hauptwerks **Scivias** fand **1151 bzw. 1152** (mit 53 bzw. 54) und damit 10 Jahre nach dem Beginn des Wagnis' der Niederschrift von 1141 (mit 43) statt.
 Mit 53=50+3 steht sie **im 10er Rhythmus im GUZS** wiederum auf der Pluto-Mond Konjunktion in Haus 6, der die Geschlechts-Unterlegenheit nun wahrscheinlich definitiv auflöst.

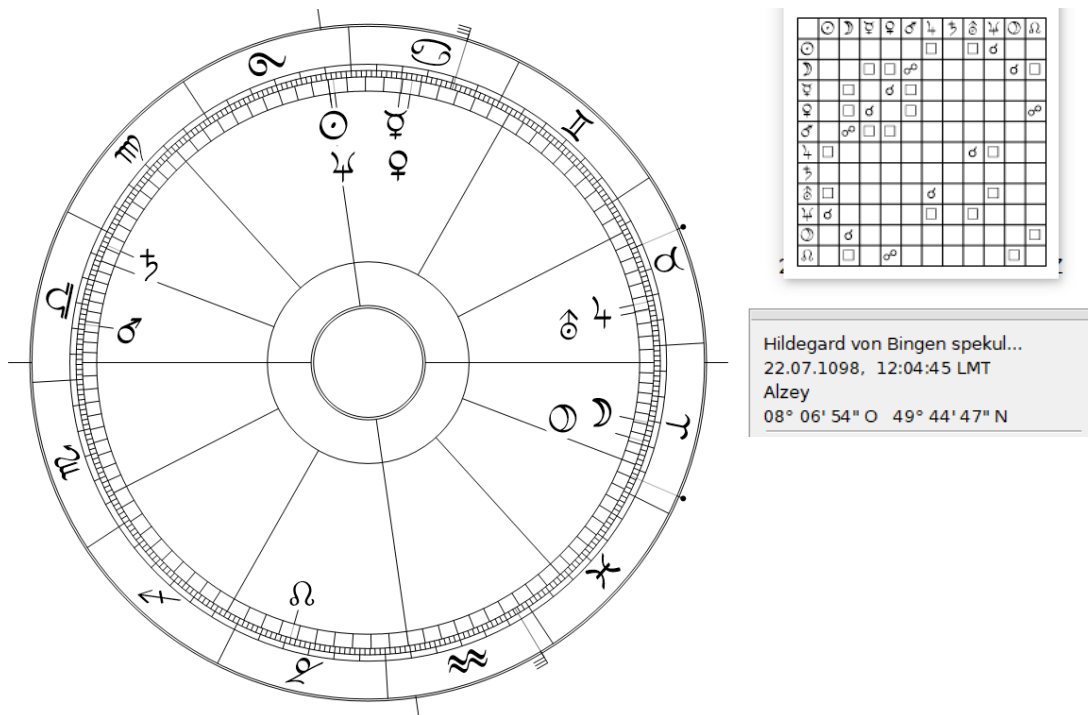
Bei der Pluto-Auslösung bricht nach Wolfgang Döbereiner das Modell der Geschlechts-Unterlegenheit zusammen. Zuerst im 7er Rhythmus und dann im 10er Rhythmus bei der Veröffentlichung des Erstlings Scivias.



Abb. 11: Hypothetisches Geburtshoroskop von Hildegard von Bingen (Geburtsort: Alzey). Rhythmus: **10 Jahre pro Haus**.

14. Die Veröffentlichung ihres Hauptwerks und Erstlings „Scivias“

Die Veröffentlichung ihres Hauptwerks und Erstlings „Scivias“ fand in den Jahren 1151 und 1152 (mit 53 und 54) statt.

Mit 53 stand der Zeitvektor *im 10er Rhythmus im GUZS* nicht nur auf dem Pluto-Mond in Haus 6 sondern zusätzlich *im UZS* auch auf dem Kardinalpunkt 15° Stier (siehe blauer Pfeil in Abb. 11). Dort löste er über die Venus der Venus-Merkur Konjunktion in Haus 9 den Merkur aus.

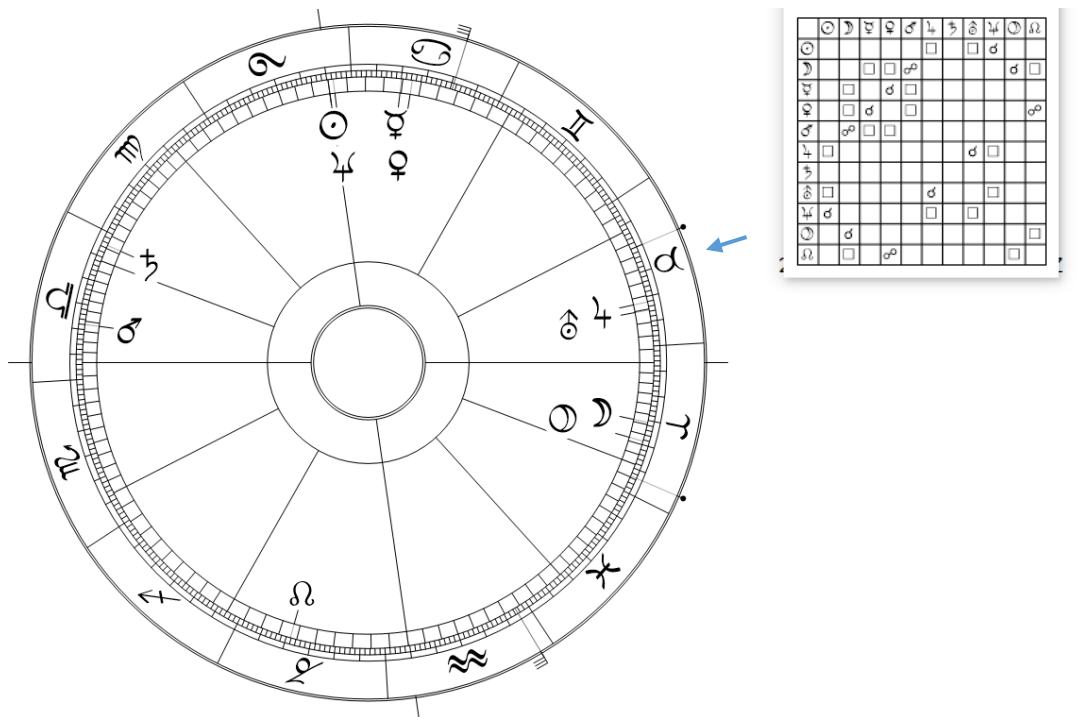
Mit 50+4 wird über die Merkur-Venus Konjunktion noch einmal der Merkur ausgelöst.

Zusätzlich tritt der Zeitvektor *im UZS im 10er Rhythmus* mit 54 in den Orbit der Jupiter-Uranus Konjunktion in Haus 7 ein. Wenn man so will, hat sie ihr Schicksal in dieser Uranus-Venus Auslösung „endlich“ gemacht.

Dazu ein Zitat aus Wikipedia:

>>Scivias (dt. Wisse die Wege), auch bekannt als Liber scivias (seltener illuminiertes Hildegard-Kodex), ist ein 1151 oder 1152 entstandenes illustriertes Werk christlicher Mystik von Hildegard von Bingen OSB. Sie beschreibt darin insgesamt 26 selbst erlebte religiöse Visionen. Scivias ist Hildgards Erstlingswerk und gilt als eines ihrer bekanntesten Bücher.[1] Handschriftlich, im romanischen Stil und lateinischer Sprache auf Pergament verfasst, bildet es den Auftakt einer Visionstrilogie. Es folgten die Bücher Liber vitae meritorum und De operatione Dei (letzteres auch bekannt als Liber divinatorum operum).[2] <<

16. Selbstdurchsetzung gegen die kollektive Unterdrückung als Frau

Wahrscheinlich findet Hildegard erst in den **Auslösungen der Pluto-Mond Konstellation** zur Überwindung des Schocks (Uranus-Neptun Quadrat) der kollektiven Unterwerfung des Weiblichen. Damit thematisiert das Horoskop als Tageshoroskop eine kollektive Thematik. In diesem Sinne wird Hildegard von Bingen zu einer frühen Vertreterin der Frauenbewegung. Neurologen, die in ihrer modernen Aufgeklärtheit nicht an eine Krankheitsursache durch die Verdrängung der Endlichmachung der „Gestalt der Gegenwart“ in Haus 7 glauben, haben ihre Krankheit als Folge einer Nervenkrankheit diagnostiziert, deren erste Symptome schon in den frühen Visionen sichtbar geworden seien. Mit dieser Diagnose knüpfen sie als kleine Fürsten der Wissenschaft an die Herabsetzung der Mond-Pluto und Neptun-Sonne Konjunktion an.



Abb. 12: Hypothetisches Geburtshoroskop von Hildegard von Bingen (Geburtsort: Alzey). Rhythmus: 7 Jahre pro Haus.

17. Gründung des Stammklosters bei Bingen

1147-1150 (49-52) Gründung des Stammklosters bei Bingen: Mit 50.5 (mit 49+1.5) löst sich *im UZS* in Haus 5 der Kardinalpunkt 0° Widder in Haus 5 aus. Er löst den Mars in Haus 12 aus.

Der Mars von Haus 5 ist in Haus 12 das „Erschaffen“ der „Gestalt der Gegenwart“ von Haus 7 ins Reale des ersten Quadranten. Mit dem sozialen Stier in Haus 7 und dem Mars in Haus 12 erschafft sie eine klösterliche Gemeinschaft.

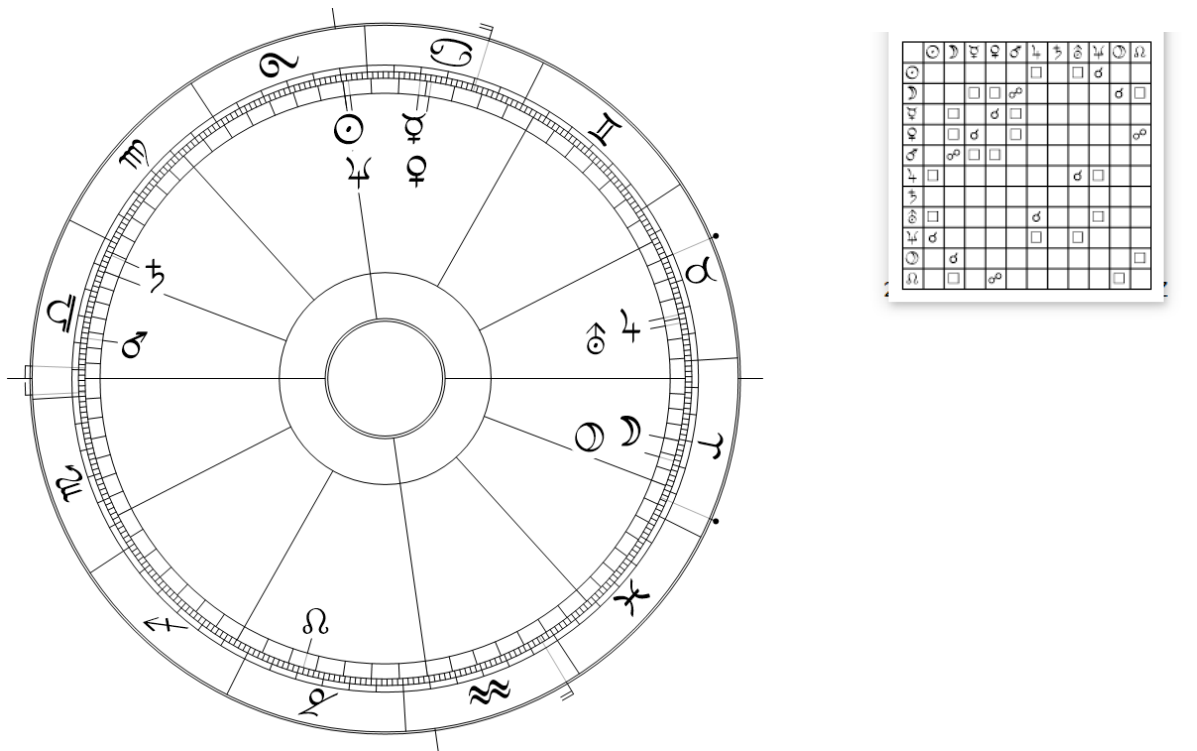
18. Streit mit dem Erzbischof von Mainz

1151 (mit 53) hatte sie einen erneuten Streit um die Erleichterung der Benediktiner im neugegründeten Kloster. Diesmal mit dem Erzbischof von Mainz. Ihr Kloster gilt als zu frei und ruft den Widerstand des Erzbischofs auf den Plan. Mit 53 läuft sie über den GP Uranus-Pluto auf 21° Fisch in Haus 5. Die Planeten des GP lösen sich so aus, wie sie im Horoskop veranlagt sind (s.W.D.). Der Uranus in Haus 7 „sprengt“ in der gleichzeitigen Auslösung des Plutos von Haus 6 die Zwänge des Benediktiner Ordensregelung (Pluto).

Unterdessen ist sie aber nicht mehr so leicht unterzukriegen. Das Mond-Pluto Modell in Haus 6 hat bei der früheren Auslösung des Plutos seinen Schrecken verloren.

19. Die Beliebtheit des Klosters

Über die Auslösung der Sonne-Neptun Konjunktion am MC (im 7er Rhythmus im GUZS mit 63), löst sich durch das Quadrat auf die Uranus-Jupiter Konjunktion in Haus 7 im GUZS mit $63+3=66$ die Jupiter-Uranus Konjunktion in Haus 7 aus.

1165 (mit 67): Das Kloster in Bingen ist wegen seinen Freiheiten und der Pflege der Kunst so beliebt (insbesondere bei den Adligen), das es mit $66+1$ zur Gründung eines Tochterklosters kommt.



Abb. 13: Hypothetisches Geburtshoroskop von Hildegard von Bingen (Geburtsort: Alzey). Rhythmus: 7 Jahre pro Haus.

20. Briefliche Kontakte mit namhaften Persönlichkeiten

Die Achse des untergehenden zum aufgehenden Mondknoten stellt für mich eine Art Karma Achse dar.

Mit $63+4$ löst sich im UZS der Mondknoten in Haus 3 aus. Hildegard von Bingen ist in Haus 3 eine anerkannte Schriftstellerin und hat damit meines Erachtens im Sinne der Mondknoten-Achse ihr karmisches Ziel erreicht. In einem regen Briefwechsel pflegt sie Kontakt zu namhaften Persönlichkeiten.

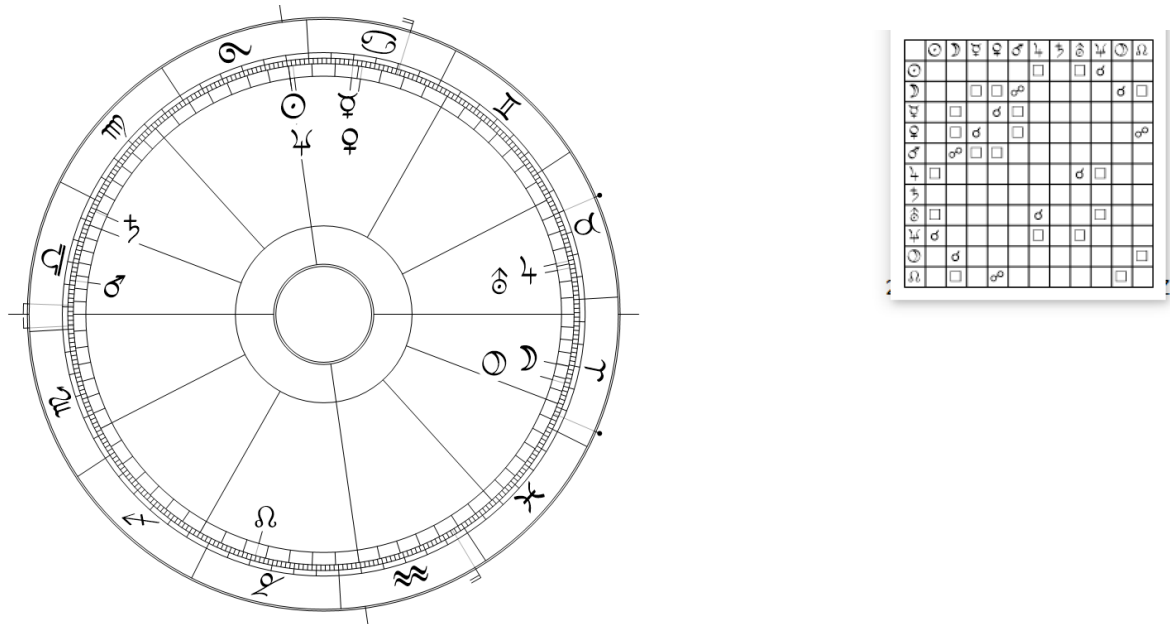
21. Tod

Hildegard von Bingen stirbt am 17.9.1179 (mit 81.2):

Nach Wolfgang Döbereiner ist Uranus der Todesplanet. Der Uranus bringt im Tod den „Ursprung“ eines neuen Lebens!

Mit 81.2 ($77+4.2$) steht der Zeitvektor im 7er Rhythmus im UZS auf 7.1° Skorpion und damit fast exakt in Opposition zum Uranus auf 7.2° Stier in Haus 7. Durch die Opposition wird der Uranus als Todesplanet exakt mit 81.2 ausgelöst.

Der Boss der illegalen Glückspiel-App (eine Sendung des SRF4)



Abb. 1: Der „Fall Antepay 3“.

Am 29.10.2022 strahlte das Radio SRF4 die Wiederholung einer Sendung über den angeblichen Boss einer illegalen Glückspiel-App im Internet aus.

Obwohl ein ehemaliger Mitarbeiter den Initianten dieser Glückspiel-App als einen Menschen beschrieb, der mit Sicherheit niemanden über sich duldet, stand die Frage im Raum, ob der in der Sendung beschriebene Mann wirklich an der Spitze des illegalen Unternehmens steht.

Der Protagonist der Handlung wird nach Wolfgang Döbereiner in Haus 5 beschrieben. Mit der Stier-Venus von Haus 5 im Skorpion von Haus 10 am MC handelt es sich um einen Täter, der am MC „bestimmend“ und damit der Boss ist.

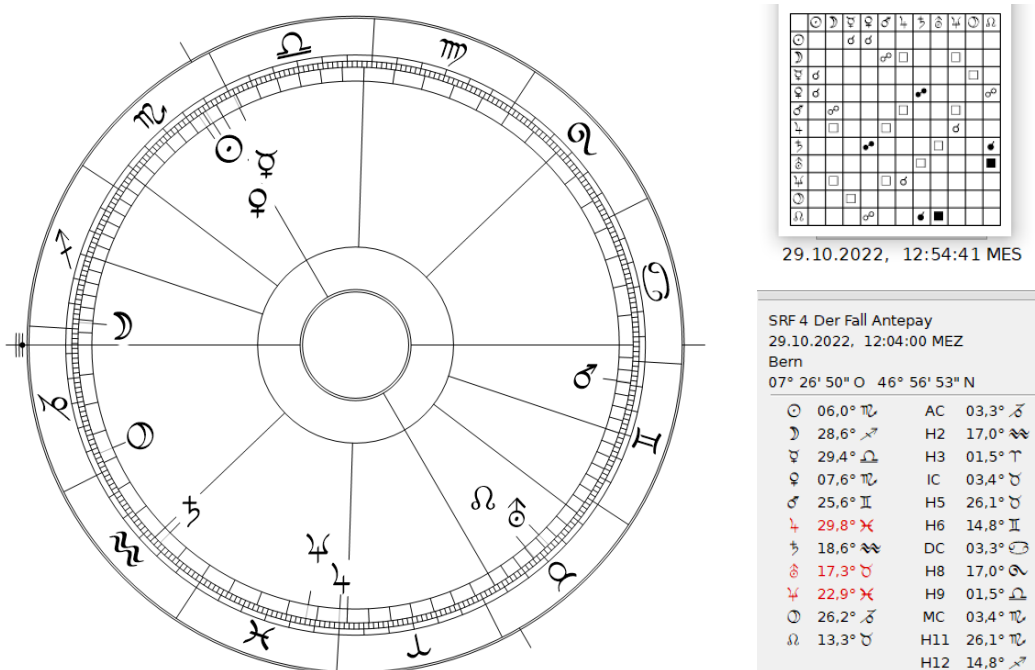
Die Spiegelopposition Venus-Saturn weist zusammen mit dem Saturn in Haus 2 darauf hin, dass die „Bestimmung“ des Saturns in Haus 2 sozial verfügt ist. Der Saturn in Haus 2 wird wegen seiner sozialen Verfügung zu einer „Regelung“, die wegen dem Spiegelquadrat zur Venus in Haus 2 heimlich stattfindet. Diese heimliche Regelung in Haus 2 („Besitz“) assoziiert in diesem Fall die verheimlichte Manipulation der Glückspiel-App. Mit den manipulierten illegalen Glücksspielseiten ist der ehemalige Besitzer eines bescheidenen Spielsalons in Zürich enorm reich geworden (der MC steht auf dem GP Sonne-Jupiter).

Der Neptun in Haus 2 weist darauf hin, dass der Boss früher in einem Lokal in Zürich mit eigenen Computern relativ klein als ein „Niemand“ angefangen hat. In der Verdrängung des Neptuns von Haus 2 wird dieser zu einem Pluto. In der Verdrängung dieses Neptuns wird die Venus am MC zum bestimmenden „Boss“ eines mafiosen Clans (Pluto in Haus 2), dessen Anweisungen am MC in Haus 9 von einem Merkur gefügt werden, der sich in den Zwillingen von Haus 6 wegen der Verdrängung des Neptuns im Mars aggressiv (mafios) aussteuert.

Der Uranus von Haus 2 in Haus 4 („Identität“) demaskiert in Haus 4 die heimliche Identität des Mondes in Haus 12. Gleichzeitig lässt er durch das Quadrat auf den Saturn im Wassermann

von Haus 2 die Machenschaften des manipulierenden Saturns auffliegen. Mit dem Uranus im Stier von Haus 4 fliegt auch das verheimlichte Geschäftsmodell des Bosses als Stier-Venus am MC auf.

Die „Anlage“ der Sendung beschreibt im Steinbock am AC mit diesem Saturn in Haus 2 die Manipulation der Glückspiel-App durch die Venus von Haus 5 in Haus 10, und damit durch den Boss eines mafiosen Clans, dessen Identität von einem Uranus in Haus 4 aufgedeckt wird.



Abb. 2: Der „Fall Antepay 3“.

In der „Dreipunkt-Deutung“ (s.E.) entspricht die Sonne der „Durchführung“ dieser Anlage durch die Sendung im Löwen von Haus 7 („öffentlichen Bewusstsein“). Die Sonne als Durchführung der Anlage hat am MC im Skorpion von Haus 10 eine Konjunktion auf die Venus. Die unterstehen dem Strafergericht des Plutos in Haus 1. Die Sonne im Skorpion führt ähnlich wie bei Charles III das Strafergericht durch. Dieses führt zum Zusammenbruch des illegalen Geschäftsmodells des Saturns. Durch die Konjunktion der Sonne mit der Venus am MC kommt es zu einer Art Enthronung der Venus.

Die Mondknoten-Achse vom untergehenden zum aufgehenden Mondknoten stellt für viele Astrologen eine Art Kompassnadel dar, die die innere Richtung des Schicksals anzeigt. Die Venus steht als eine Art Mafia-Boss auf dem untergehenden Mondknoten in Haus 10. Der Uranus steht beim aufgehenden Mondknoten und beschreibt in Haus 4 („Identität“) das „Ziel“ der Mondknoten-Achse als „Aufdeckung“ (Uranus als „Ursprung“) dessen Identität und im Quadrat auf den Saturn dessen Machenschaften.

Der DC im Krebs von Haus 7 ist eine „Begegnung“ mit der verheimlichten Identität des Bosses. Daraus kann man schliessen, dass sie den richtigen Mann beschrieben haben. Auf dem „Weg der Aphrodite“ wird durch die Sendung die „heimliche Identität“ (Mond in Haus 12 vom Krebs in Haus 7) in Haus 7 „öffentlich“. Mit dem Neptun im eingeschlossenen Fisch von Haus 2 war er halt in einem anderen Leben ein kleiner Aussenseiter in Zürich.

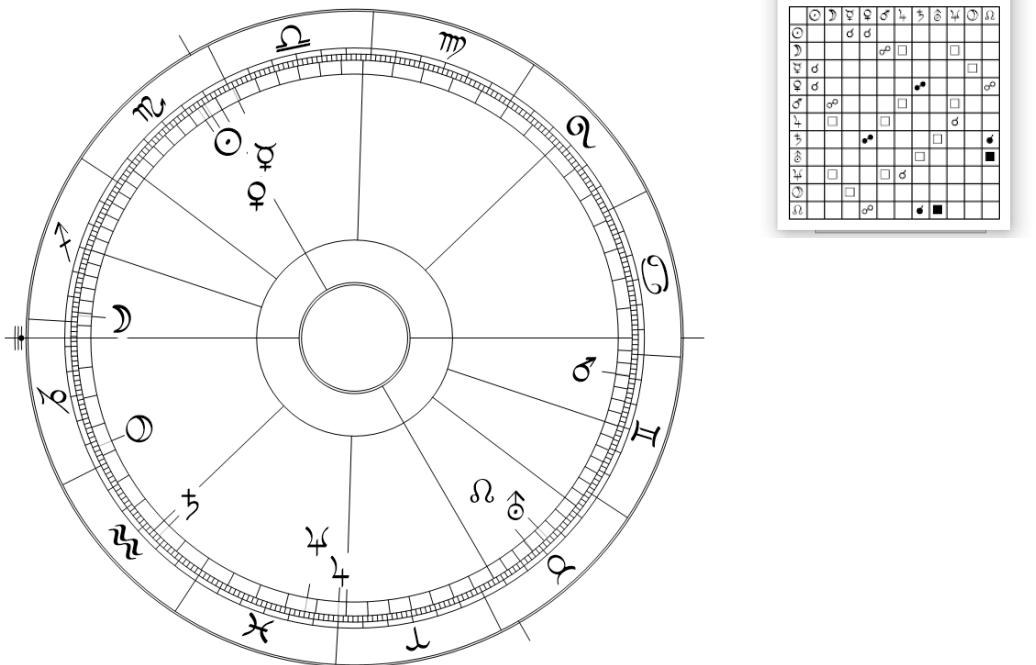
Stationen der Geschichte der Entwicklung des Panzers

A) Im Tageshoroskop der ersten Vorführung des Holt Carterpillars



Abb.1: Tageshoroskop der Vorführung eines gepanzerten Kettenfahrzeugs (Holt Carterpillars, Mark I, „Mother“). Ich habe angenommen, dass die Vorführung in der Nähe von London stattgefunden hat.

Saturn-Pluto ist die „Panzerung“ des wortwörtlichen „Krebses“, die im Mond im Widder von Haus 11 bei der Vorführung des Holt Carterpillars zum „Ursprung“ in Haus 11 kommt. Mit dem Krebs in Haus 2 wird das Revier des Panzers gepanzert.

Mit dem Mond im Widder von Haus 11, das im UZS vom Stier beherrscht wird, geht es um den „Ursprung“ des kämpferischen (Mars) Schutzes des „Reviers“ (Stier). Dieses Revier bezieht sich auf das Revier des entsprechenden Staates. Entsprechend steht die Venus in der „Gestalt der Gegenwart“ von Haus 7.

Die Uranus-Mars Konjunktion in Haus 9 hat in ihrer Lücke einen fehlenden Neptun. Damit ist sie bestrebt, im Neptun von Haus 2 als Teil der kämpferischen Bestimmung des Fisches in Haus 10 die unberührte „Reinheit“ des Reviers austreiben um damit den Konkurs von Saturn-Pluto in Haus 12 zu vermeiden.

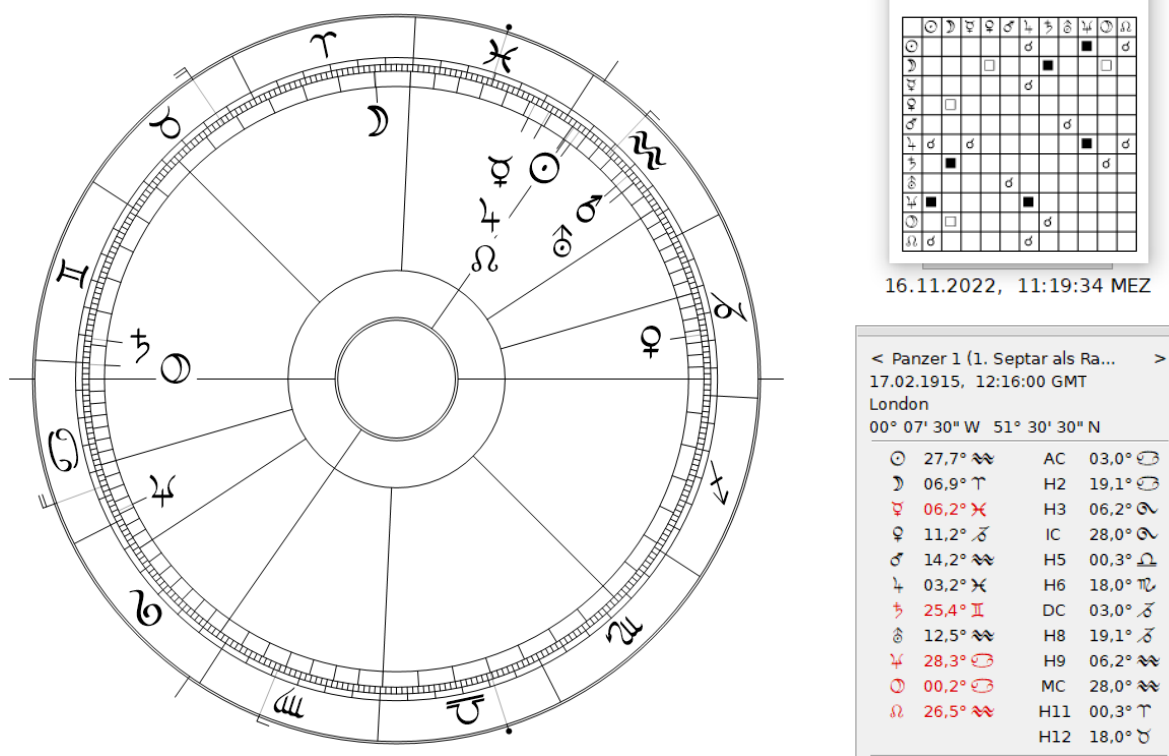
Die „Austreibung“ (Mars) der „unberührten Reinheit des Reviers“ (Neptun in Haus 2) setzt voraus, dass zuvor in Haus 2 ein Pluto des „Geflechts“ steht.

Rhythmische Auslösungen:

Am 17.2.1915 initiierten der Oberstleutnant Ernest Swinton und Maurice Hankey, Sekretär des britischen Verteidigungsrates in Anwesenheit von Churchill die Vorführung des Holt Carterpillars. Die Vorführung misslang (Saturn-Pluto). Das Projekt drohte zu scheitern.



Abb.2: Tageshoroskop der Vorführung eines gepanzerten Kettenfahrzeugs (Holt Carterpillars, Mark I, „Mother“)

24.4.1918 (3.2J): Erstes Panzerduell.

Das erste Panzerduell fand auf der fast exakten Auslösung des GP Mars-Saturn auf 12.5° Zwilling (s.W.D.) statt. Mars-Saturn ist der Kampf des Marses gegen den Widerstand des Saturns.

1930 (15J): In England werden drei Prototypen von Mark III hergestellt.

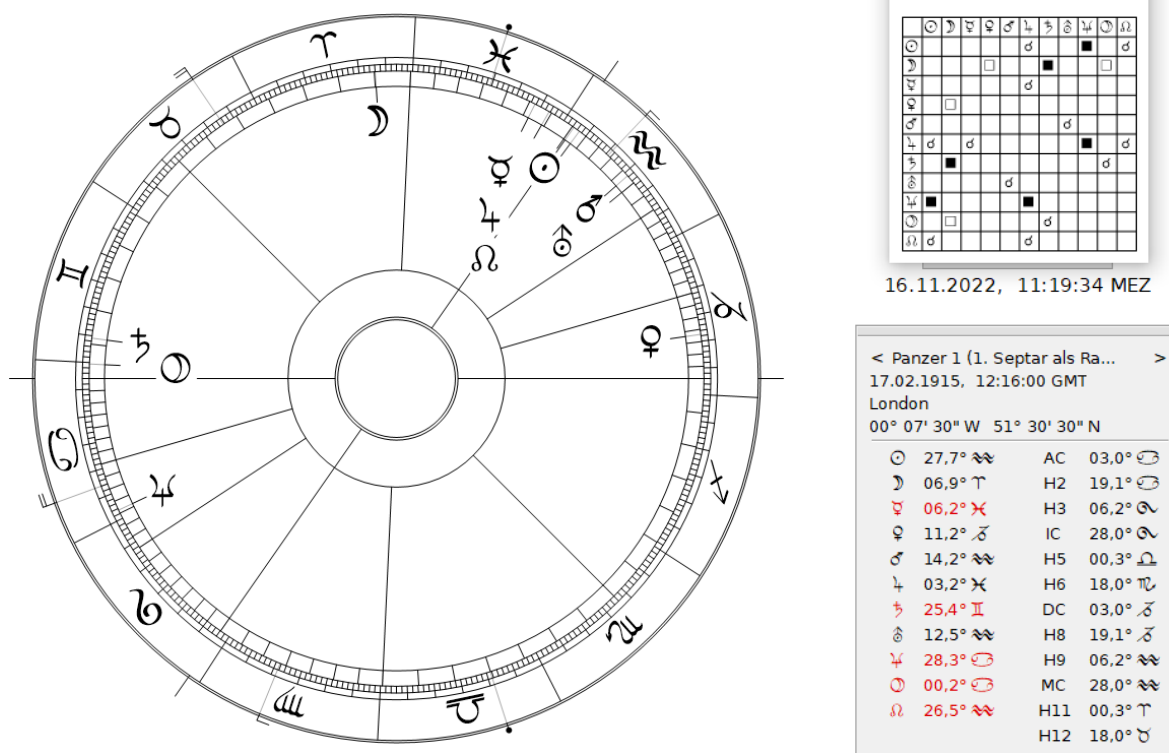
Der Zeitvektor hat nach 15 Jahren ein Quadrat auf den Saturn und löst dadurch die Saturn-Pluto Konjunktion aus.

1903 (1915 minus 12J): H.G. Wells beschreibt 12 Jahre vor dem AC in seiner Erzählung „The Land Ironclads“ die Entwicklung der zukünftigen „Land-Panzerschiffe“.

12 Jahre im GUZS vor dem AC löst sich auf 14° Widder der GP Uranus-Jupiter (s.W.D.) im knappen Orbit des Mondes aus. Uranus-Jupiter ist die „gute Idee“ (s.W.D.). Der Mond löst durch sein Spiegelquadrat auf den Saturn die Saturn-Pluto Konjunktion aus.

1900 (1915-15J): Franz Klotz (!) demonstriert in Pilsen die „Panzerlocke“. Die Panzerlocke ist ein auf Räder montierte bewaffnete Festung. Beim Einsatz wird die Festung auf den Boden herunter gelassen. Obwohl sie keinen Anklang findet, lässt Klotz die Panzerlocke als „System Klotz“ patentieren.

15 Jahren im GUZS vor dem AC steht der Zeitvektor in Haus 10 auf 26° Fisch und löst über sein Quadrat auf den Saturn die Saturn-Pluto Konjunktion aus.

B) Im 2. Septar der ersten Vorführung des Holt Carterpillars als Radix gelesen



Abb.1: Zweites Septar des Tageshoroskops der Vorführung eines gepanzerten Kettenfahrzeugs (Holt Carterpillars, Mark I, „Mother“)

Nach 84 Jahren tritt das zweite Septar im Sinne eines zweiten Radix in Kraft (s.W.D.).

Jan./ Feb. 2021 (1915+84+17): Die Bundeswehr Deutschland gibt für 17 Kampfpanzer vom Typ Leopard 2 den Auftrag für die Aufrüstung durch das System Trophy. Das System Trophy entspricht durch seine radargestützte Raketenabwehr einer „aktiven Panzerung“.

Nach 17 Jahren steht der Zeitvektor im zweiten Septar (als Radix gelesen) im Orbit des Plutos auf dem Kardinalpunkt 0° Krebs in Haus 10. Er löst über das Quadrat auf den Jupiter die Venus-Jupiter Konjunktion in Haus 8 aus. Jupiter-Venus ist die „Verbesserung der Wohnsituation“ (s.W.D.). Das Leben im Panzer wird sicherer.

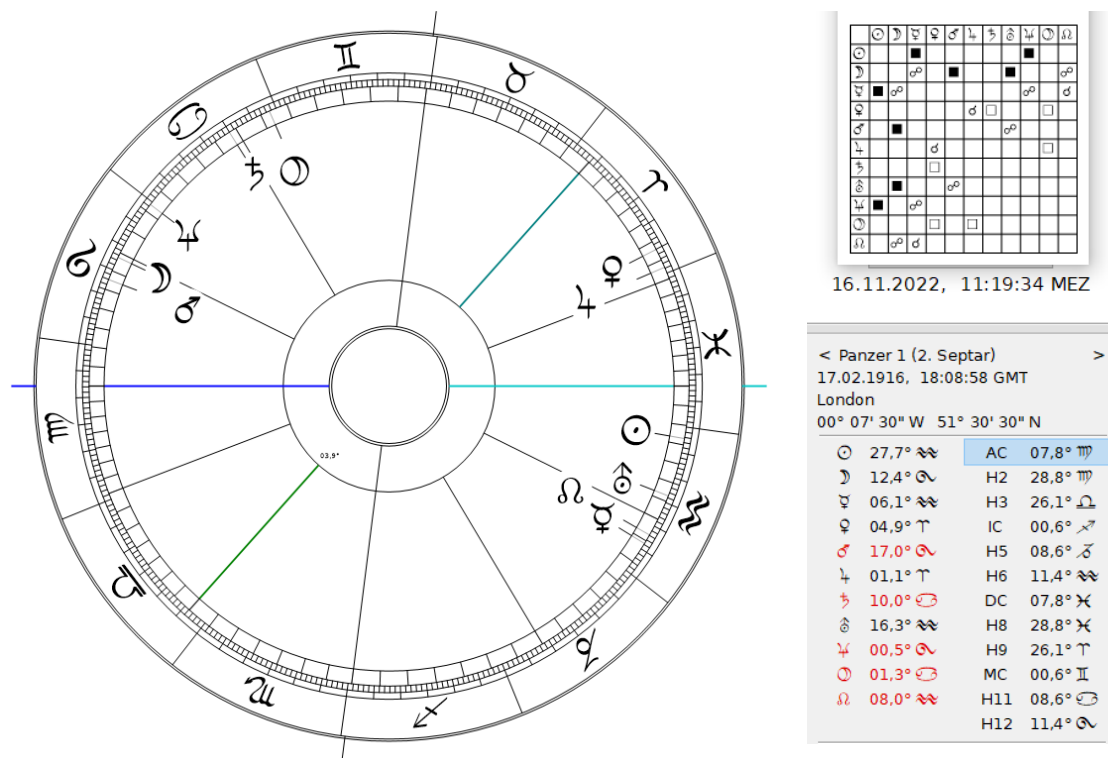
Zu diesem Zeitpunkt haben die USA schon etwa 300 Panzer mit dem System Trophy aufrüstet und melden weiteren Bedarf an.

Der Ausstieg aus dem Modell von Saturn-Pluto



Abb.1: Tageshoroskop der Vorführung eines gepanzerten Kettenfahrzeugs (Holt Carterpillars, Mark I, „Mother“).

Der Panzer ist ein Gleichnis für das Modell. Der „Ausstieg“ aus dem Modell ist Uranus-Pluto. Um sich aus dem Modell zu befreien muss der Uranus sich zuerst aus der archetypischen Panzerung (Pluto-Saturn im Krebs von Haus 12) (die oft eine Panzerung gegen den Konkurs von Pluto-Saturn ist) „befreien“ (Uranus) um anschliessend den Panzer mit Mars-Pluto „abzuschliessen“. Dadurch wird das Revier von der „Besetzung“ durch eine Pluto – Venus Konstellation befreit, so dass in Haus 2 wiederum „neu“ (Uranus) ein Neptun entsteht. Wenn man so will, besetzt die Wissenschaft als Pluto überall die Reviere von Haus 2 und verdrängt dadurch den Neptun von Haus 2. Der verdrängte Neptun erscheint dann in seiner Rückseite als Mars und versucht in der Mars-Uranus Konjunktion den Uranus und damit die „Befreiung“ (Uranus) aus dem Saturn-Pluto Modell „auszutreiben“.

Wenn man bedenkt, dass diese Wissenschaft immer noch im Modell der Konzils-Beschlüsse von Nicäa agiert und damit den Geist (Uranus) abschaffen will, ist klar, dass sie als Zeichen des verdrängten Uranus eine Art Saturn-Pluto Modell darstellt, das gegenwärtig in den Naturkatastrophen ihren Konkurs (Saturn-Pluto) erlebt.

Das macht die Frage nach dem „Ausstieg“ aus den Modellen von Saturn-Plutos zu einer drängenden. In den Modellen der Wissenschaft als Saturn-Pluto ist der verdrängte Uranus (der Lücke zwischen Neptun und Saturn) wie in einem „Panzer“ eingesperrt. Die Natur hat für diesen verdrängten Uranus das Bild der Häutung erschaffen.

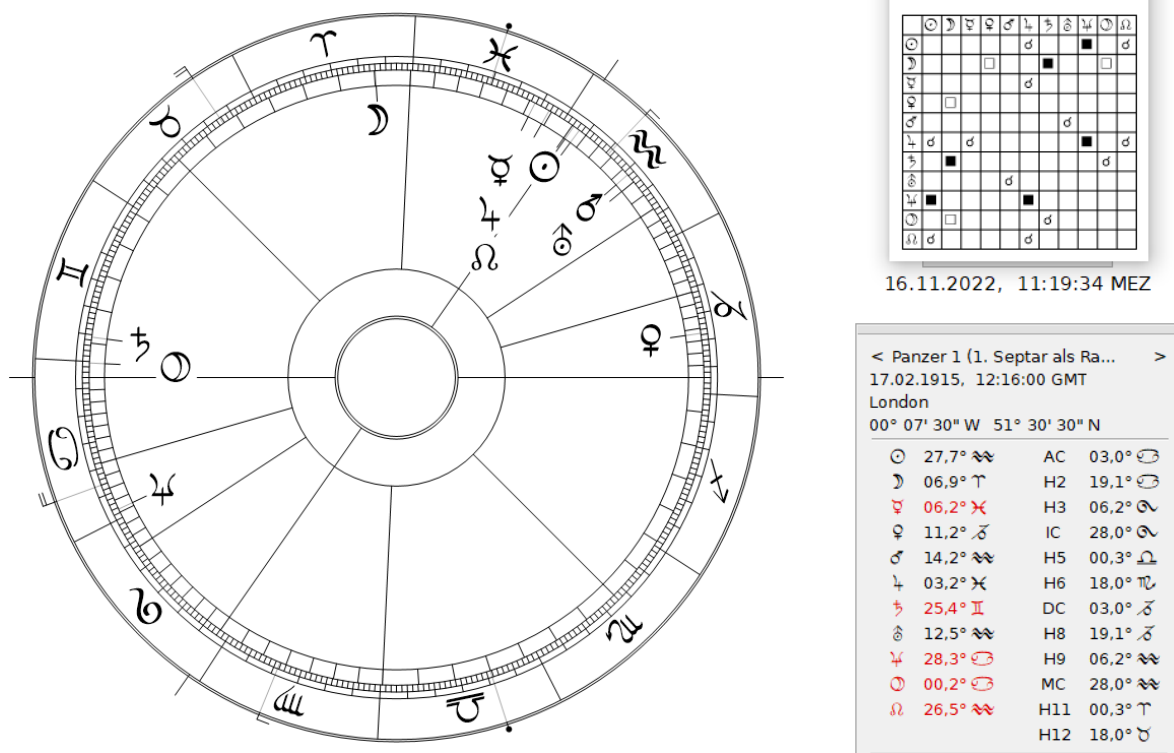
Die „Panzerung“ als kollektives Pluto-Saturn Modell



Abb.1: Tageshoroskop der Vorführung eines gepanzerten Kettenfahrzeugs (Holt Carterpillars, Mark I, „Mother“)

Die Pluto-Saturn Konjunktion in der „Anlage“ von Haus 12 wird als „Verdrängung“ (Pluto) der „Bestimmung“ (Saturn) zum Symbol des „Konkurses“.

Die „Panzerung“ als Saturn-Pluto ist sowohl archetypisch in Haus 12 als auch als realer Panzer im ersten Quadranten Ausdruck der Abwehr des Konkurses der verdrängten Bestimmung.

Vor ca. fünfzig Jahren hatte ich folgenden Traum:

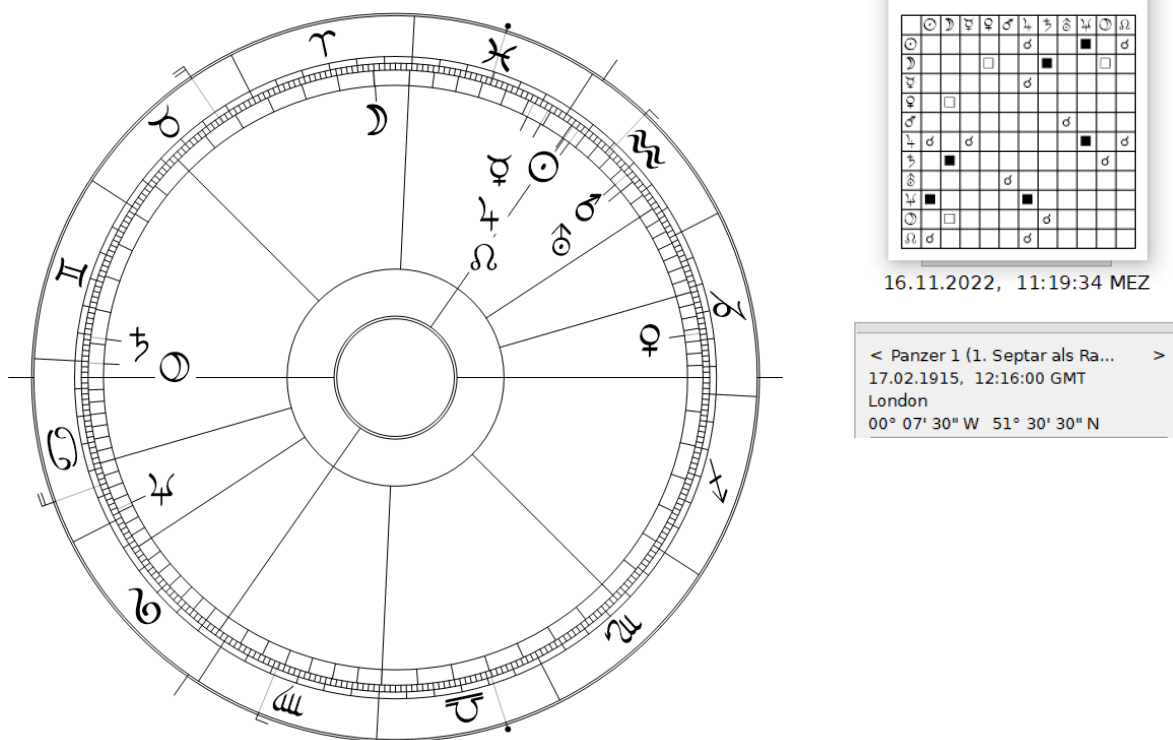
Ich war mit einem Auto unterwegs. Als ich aus dem Auto ausstieg, sah ich plötzlich, dass die Strassen und Plätze völlig mit Leichen überfüllt waren. Diese konnte ich vorher nicht sehen.

Mit meinem Saturn-Pluto in Haus 12 habe ich in Haus 12 erst beim Aussteigen aus dem eigenen Modell die kollektiven Leichen gesehen. In Haus 12 musste ich aus der kollektiven Saturn-Pluto Verdrängung aussteigen.

Der Panzer als Saturn-Pluto in Haus 12 ist das kollektive Zeichen der Verdrängung des Uranus durch die Wissenschaft.

Niki de Saint Phalle
Kindheit bis Pubertät



Abb. 1: Niki de Saint Phalle. Geburtshoroskop im 7er Rhythmus.

29.10.1929 (-1): Vorgeburtliches Trauma:

Ein Jahr vor der Geburt löst sich auf 10° Skorpion (s.W.D.) in Haus 1 der GP Sonne-Pluto aus. Der Vater ist Börsenmakler in Paris. Er verarmt im Crash der New Yorker Börse ein Jahr vor der Geburt. Die Sonne im Skorpion am AC („Anlage“) ist geprägt von diesem GP. Durch diesen GP in Haus 1 enthält die Sonne und der Pluto in Haus 9 das intrauterine Modell des Schocks der Existenzvernichtung (Sonne-Pluto) des Vaters.

Die Mutter ist Amerikanerin. Die Familie kehrt nach Amerika zurück. Niki de Saint Phalle verbringt die Schulzeit von 1936-1945 (von 6-15) an einer katholischen Klosterschule in New York. Mit ihrem Uranus-Saturn Quadrat und Uranus in Haus 5 muss diese Schule für Niki unerträglich gewesen sein.

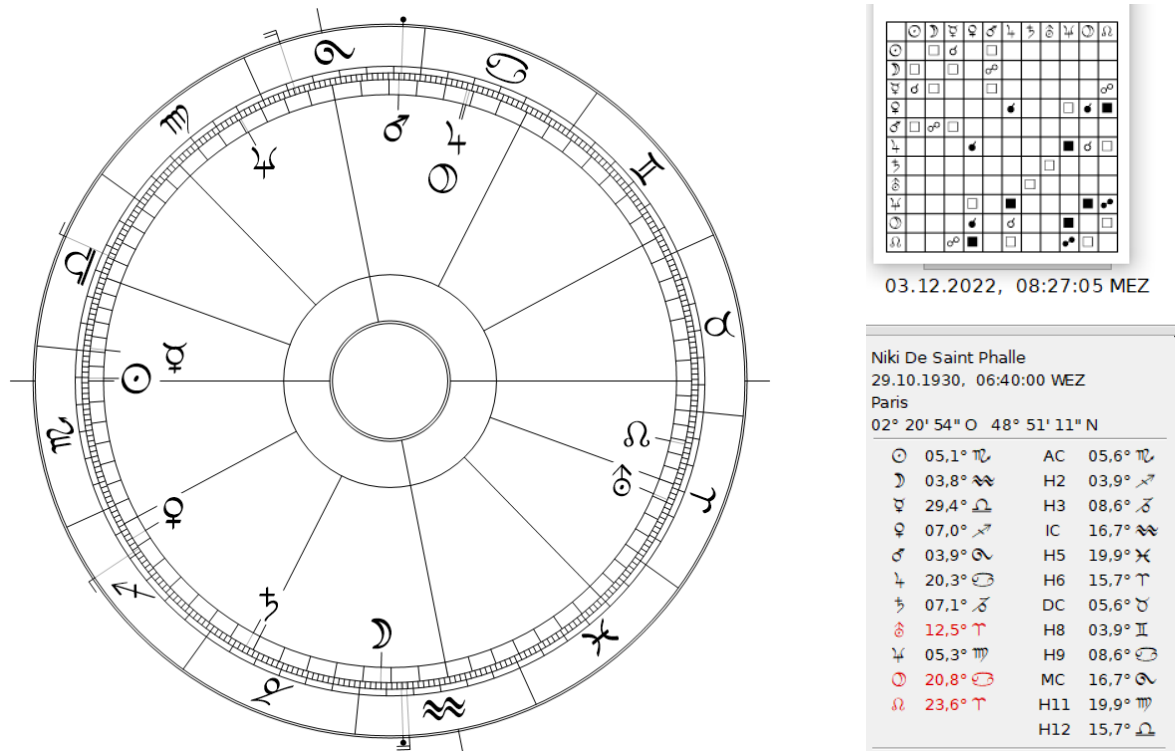
Die Venus ist in der Waage von Haus 11 Phasenherrscherin von 7-14. Mit der Venus von Haus 11 nach Haus 2 will das Schöpferische von Haus 11 im Konkreten von Haus 2 als Künstlerin tätig sein. Die Venus steht im weltanschaulichen Schützen von Haus 2 und hat dadurch mit dem Jupiter im Jupiter-Haus 9 automatisch einen künstlerischen Fügungs-Drang. Der Saturn kommt vom Steinbock in Haus 3 und steht im UZS auf der Spitze von Haus 2. Die Klosterschule ist dadurch im UZS von den Regelungen des Saturns geprägt, der von Haus 3 im UZS das Soziale von Haus 2 regelt. Die soziale Regelung (Saturn) des Schöpferischen der Venus führt in Haus 2 zur Rebellion der Venus in der katholischen Klosterschule.

Der Saturn steht zusätzlich auf dem GP Uranus-Sonne. Uranus-Sonne ist die Angst der Sonne durch den Uranus in der Verdrängung des Neptuns als „Funktion der Aufhebung“ aufgehoben zu werden. Das ist das unbestimmte Gefühl einer Lebensbedrohung, die an den vorgeburtlichen Schock der Verarmung des Vaters im Börsencrash von 1929 anknüpft.

Diese Klosterschule muss für Niki de Saint Phalle irgendwie lebensfeindlich gewesen sein.



Abb. 2: Niki de Saint Phalle. Geburtshoroskop im 7er Rhythmus.

Wegen ihres auffälligen Verhaltens ist sie gezwungen, mehrfach die Schule zu wechseln. Die Häuserspitze von 3 nach 2 steht auf dem GP Uranus Pluto. Da rebelliert der Uranus mit 14 mit aller Macht gegen den Saturn der Klosterschule. Niki de Saint Phalle sagt von sich, dass sie ein zorniges Kind war.

Die Sonne hat ein Quadrat auf den Mars und den Mond. Da hat sie mit der Mars-Sonne bei der Verdrängung des Neptuns Herzprobleme. Die Mars-Mond Opposition ist hier im Mars als Rückseite des verdrängten Neptuns die „Austreibung“ (Mars) des „Zeigens“ der Empfindung (Mond) in der Selbstdarstellung von Haus 3. Der Mond in Haus 3 kommt vom Krebs in Haus 8 („Inhaltsangabe“ – s.W.D.) und ist damit ihr „zentraler Lebensinhalt“. Durch dieses „Zeigen“ wird sie in der Mars-Mond Konstellation von der Schule mehrfach ausgeschlossen.

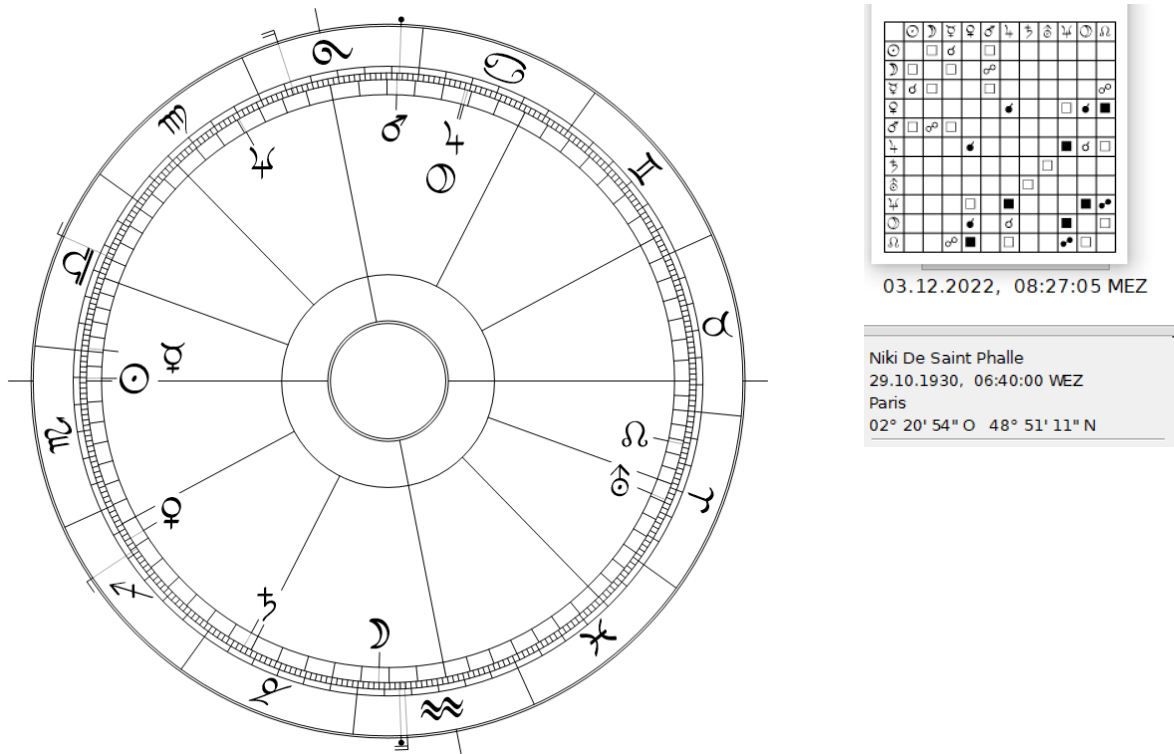

Abb. 3: Auslösungsgraphik von 7-14
Oben: Haus 11 im UZS.
Unten: Haus 2 im GUZS.

Nach ihren eigenen Aussagen ist sie ab 11 von ihrem Vater mehrfach sexuell missbraucht worden.

Die Waage-Venus ist von 7-14 Phasenherrscherin in Haus 11. Mit 11.8 löst sich im UZS die Pluto-Jupiter Konjunktion aus. Der Neptun hat ein Quadrat auf die Venus. Dadurch löst sich der Neptun und damit das Neptun-Venus Quadrat sowohl im UZS mit 9 als auch im GUZS mit 11 aus. Mit Neptun-Venus ist sie in Haus 2 ein Fremdling ohne „Herden-Rechte“.

Niki de Saint Phalle als junge Frau

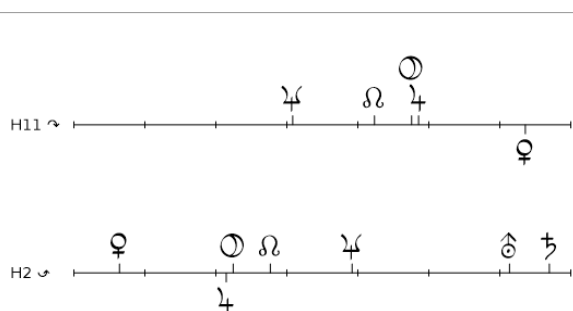

Abb. 1: Niki de Saint Phalle. Geburtshoroskop im 7er Rhythmus.

1948-1949 (18-19):

Arbeit als Fotomodell. Heirat mit Harry Mathew in Boston.

Mit 18.6 löst sich der Mond von Haus 8 („Inhaltsangabe“) in Haus 3 aus. Sie wird Mutter von zwei Kindern.

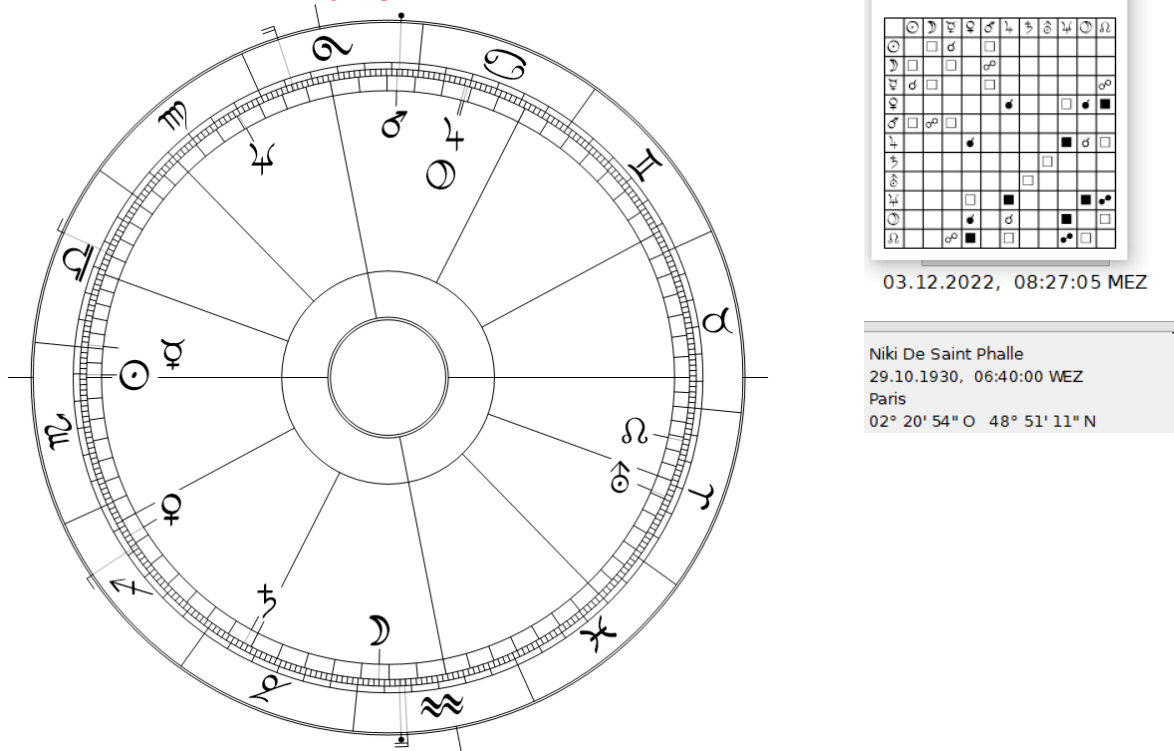
1951 (21): Geburt der Tochter Laura.

Auslösung der Sonne am AC mit 20.9 (über das Mond-Sonne Quadrat). Der Zeitvektor steht mit 20.9 im Orbit des Kardinalpunktes 15° Wassermann und löst damit den Uranus in Haus 5 aus.

1953 (23): Niki de Saint Phalle erleidet mit 23 einen *Nervenzusammenbruch*. Sie wird in Nizza stationär behandelt. Über den Mars wird das T-Quadrat von Mars-Sonne-Mond ausgelöst. (astrologische Deutung siehe weiter unten).

1955 (25): Geburt des Sohnes Philip.

Mit 25.7 steht der Zeitvektor im GUZS im Orbit der Pluto-Jupiter Konjunktion in Haus 9.

1956 (26): Erste Ausstellung in St. Gallen. Im gleichen Jahr lernt sie in Paris Jean Tinguely kennen.

Mit 36.5 läuft der Zeitvektor in Haus 7 über den **GP Jupiter-Venus** auf 27° Stier (s.W.D.). Dadurch wird in Haus 2 die Stier-Venus von Haus 7/6 und in Haus 9 die Jupiter-Pluto Konjunktion mit Jupiter von Haus 2 in Haus 9 ausgelöst. In der Venus von Haus 2 findet sie nicht nur soziale Anerkennung sondern auch die Zugehörigkeit zu einer künstlerischen Arbeitsgemeinschaft mit ihrem Lebenspartner Jean Tinguely (Venus von Haus 7).



Abb. 2: Niki de Saint Phalle. Geburtshoroskop im 7er Rhythmus.

Das riesige Lebenswerk von Niki de Saint Phalle kann man sich nur durch die enorme gemeinsame Schaffenskraft der Jupiter Pluto Konjunktion mit Jupiter von Haus 2 in Haus 9 erklären.

Oft arbeiteten sie zusammen um dieses riesige Werk gemeinsam zu stemmen. Es ist deshalb kein Zufall, dass die Begegnung mit Tinguely im Orbit der gleichzeitigen Auslösung des Merkurs von Haus 7 in Haus 12 (mit 37) als Phasenherrscher von Haus 7 (Haus der „Bedeutung“) stattfand. Tinguely hat ihr geholfen, ihre Bedeutung in Haus 7 zu realisieren. Mit dem Merkur von Haus 7 in Haus 12 liegt ihre Bedeutung im „Zeigen“ (Merkur) des „Unbewussten“ in Haus 12.

1960 (30): Scheidung von Harry Mathew.

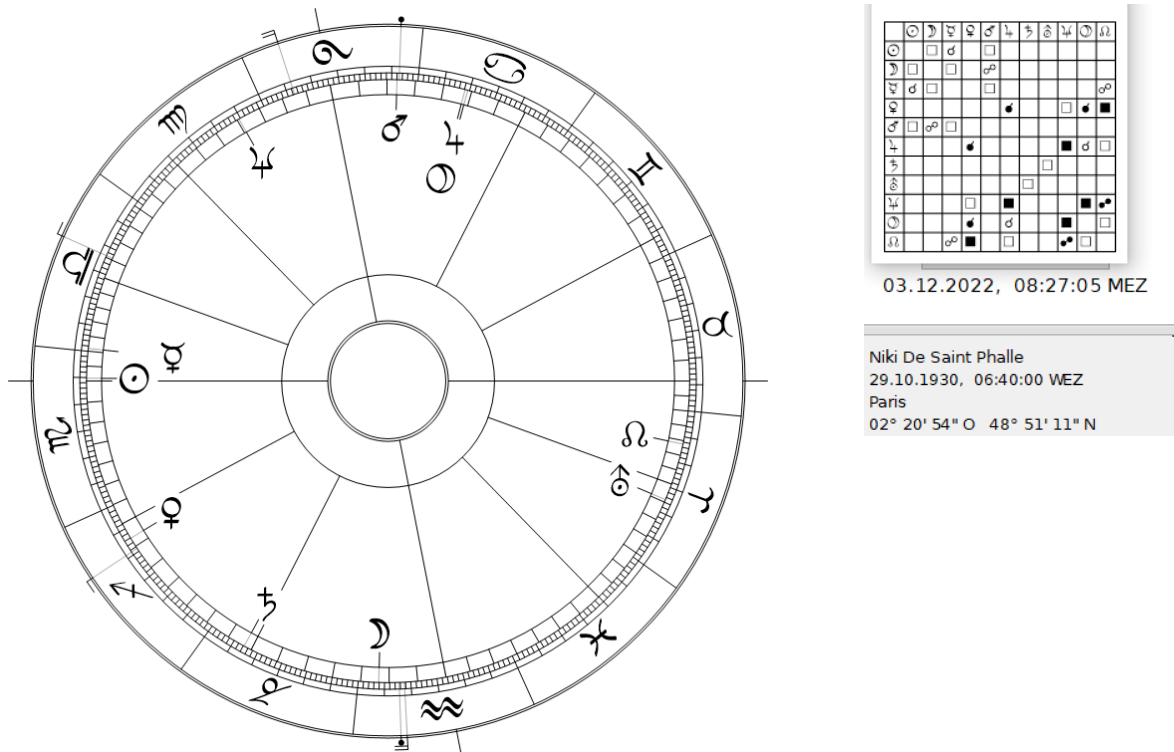
Der Mars löst sich mit 30.5 als Transport-Auslösung in Haus 8 aus. Haus 8 ist die Bindung an das Begegnende (s.W.D.). Der Mars in Haus 8 zerstört diese Bindung. Vorausgegangen ist ihr auf dem Kardinalpunkt 0° Krebs mit 29.6 ein Prozess der seelischen Eigenständigkeit. Mit dieser Scheidung befreite sie sich wahrscheinlich von einer mit von einer gutbetuchten, wohlhabenden und gebildeten Bürgerlichkeit (Jupiter von Haus 2 in Haus 9), die sie aber in der Pluto-Jupiter Konjunktion irgendwie einengte. Mit dem Pluto vom AC Skorpion in Haus 9 bringt trägt sie schon mit der Geburt einen gewissen Weltschmerz in sich.

Die Schiessaktionen im Atelier am Impasse Rosin in Paris



Abb. 1: Niki de Saint Phalle

12.2.1961 (30.2): Bei den Schiessaktionen im Atelier am Impasse Rosin in Paris, wo sie zusammen mit Tinguely wohnte, wurden Freunde und Gäste eingeladen, mit Gewehren auf Reliefs von mit Gips überzogenen Farbbeuteln zu schießen. Mit 30.2 (mit 28+2.2) lösen sich beim senkrechten Strich im Februar 1961 im UZS und GUZS insgesamt fünf Planeten fast gleichzeitig aus und bilden dadurch eine harte Konstellation. Sie lösen sich über Quadrate und Oppositionen in den Transport-Auslösungen nach Haus 8 und Haus 5 aus.

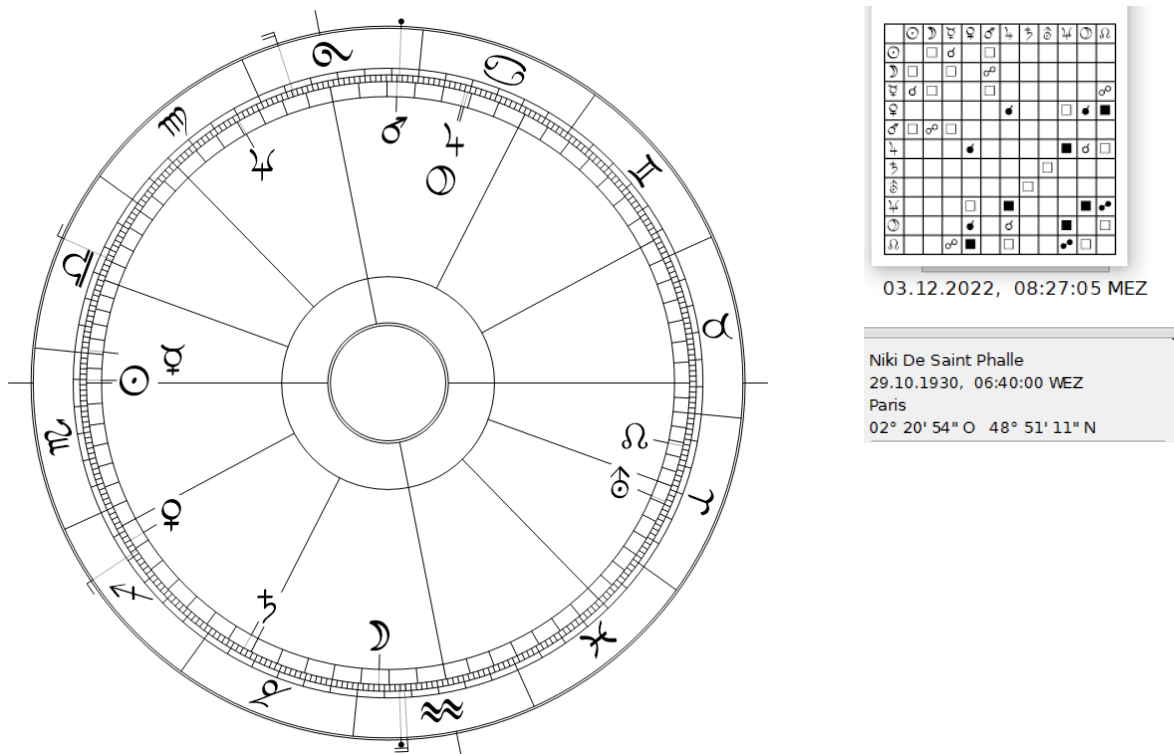

Abb. 4: Abb. 4: Auslösungsgraphik in Haus 8 und 5 von 28-35:
Oben: Im UZS für das 8. Haus.
Unten: Im GUZS für das 5. Haus.

Am 6.8.1961 (mit 30.8) läuft sie im GUZS über den Kardinalpunkt 0° Widder in Haus 5. Mit dem Kardinalpunkt in Haus 5 ist das sich Frei-Schiessen durch die Kunst „kardinal“.

Gesundheitliche Probleme

Niki de Saint Phalle litt gesundheitlich an den angeborenen Folgen eines Immunglobulin A Mangels. Dadurch litt sie häufig an Bronchitis und Atemnot. Der Saturn in Haus 2 entspricht imaginativ einer Saturn-Venus Konstellation. Die Venus steht für die Niere. Bei Saturn-Venus kommt es insbesondere bei der Verweigerung des Saturns (wegen Uranus-Saturn und Neptun in Haus 10) leicht einmal zu Nierenkrankheiten (s.W.D.). Mit dem Steinbock in Haus 3 („Gelenke“) musste sie wegen ihrer Arthritis starke Schmerzen erdulden. In ihrem letzten Jahrzehnt konnte der angeborene Immunglobulin A Mangel aber nicht mehr nachgewiesen werden.

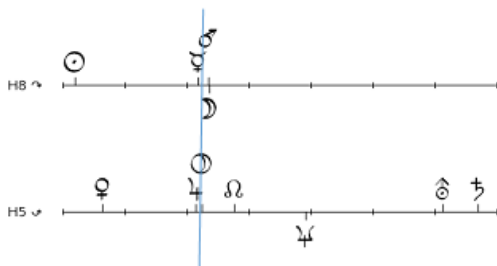
Da sollten die Schulmediziner eigentlich aufhorchen! Im Sinne der schicksalsorientierten Therapie hat sich Niki de Saint Phalle durch das Realisieren ihrer Bedeutung in Haus 7 von ihrem vererbten Immunglobulin A Mangel geheilt! Und dies trotz den giftigen Dämpfen des Polyesters, vor denen sie sich während der Arbeit durch eine Gasmasken zu schützen versuchte!

Mit dem Neptun von Haus 4 („Lebensform“ –s.E.) in Haus 10 lag ihre Bestimmung darin, die „bestimmenden Regelungen“ der funktionalen bürgerlichen Gesellschaft (durch den Saturn in Haus 2) mit ihrer „Lebensform“ als Empfindung der Wahrheit im Fisch von Haus 4 aufzuheben. Das konnte sie nur in der Kunst. Der Neptun in Haus 10 hat sie gezwungen, ihre Bedeutung im Unbewussten von Haus 12 zu suchen.

Niki de Saint Phalle in einem Selbstzeugnis

„Ich war eine zornige junge Frau, doch gibt es ja viele zornige junge Männer und Frauen, die trotzdem keine Künstler werden. Ich wurde Künstler, weil es für mich keine Alternative gab – infolgedessen brauchte ich auch keine Entscheidung zu treffen. Es war mein Schicksal. Zu anderen Zeiten wäre ich für immer in eine Irrenanstalt eingesperrt worden – so aber befand ich mich nur kurze Zeit unter strenger psychiatrischer Aufsicht, mit zehn Elektroschocks usw. Ich umarmte die Kunst als Erlösung und Notwendigkeit.“

Der Nervenzusammenbruch



Abb. 1: Viertes Septar

Das vierte Septar beschreibt das Seelische von Haus 4. Zeitlich ist das vierte Septar gültig für die vierte 7er Epoche von 21-28. Es kann aber auch als Radix (wie ein Geburtshoroskop) gelesen werden und thematisiert dann für die Zeit von 0 bis 84 das Empfindungs- und Gefühlsleben in Haus 4.

1953 (23): Niki de Saint Phalle erleidet mit 23 einen *Nervenzusammenbruch*. Sie wird in Nizza stationär behandelt.

Im UZS tritt der Zeitvektor mit 23 in Haus 9 in den Orbit des Uranus ein. Der Uranus steht für das Nervensystem. Der Nerven-Zusammenbruch muss deshalb auf den Pluto des Uranus-Pluto Quadrates hinterfragt werden. Der Pluto auf der Spitze von Haus 11 spielt dabei die Rolle der Blockierung des „Ursprungs“ auf der Spitze von Haus 11. In der Uranus-Pluto Auslösung versucht der Uranus in seiner Auslösung mit 23 sich vom Modell des Plutos zu befreien. Der Uranus untersteht im GUZS dem Widder und damit dem Mars in Haus 4, der mit seiner Konjunktion auf die Venus in Haus 4, die Selbstdarstellung der Waage in Haus 3 als Künstlerin austreiben möchte. Um das zu erreichen muss der Pluto aber den Zugang zu Haus 12 freigeben. Dieser Pluto könnte sich natürlich schon auf die Verdrängung des Missbrauchs durch den Vater beziehen.

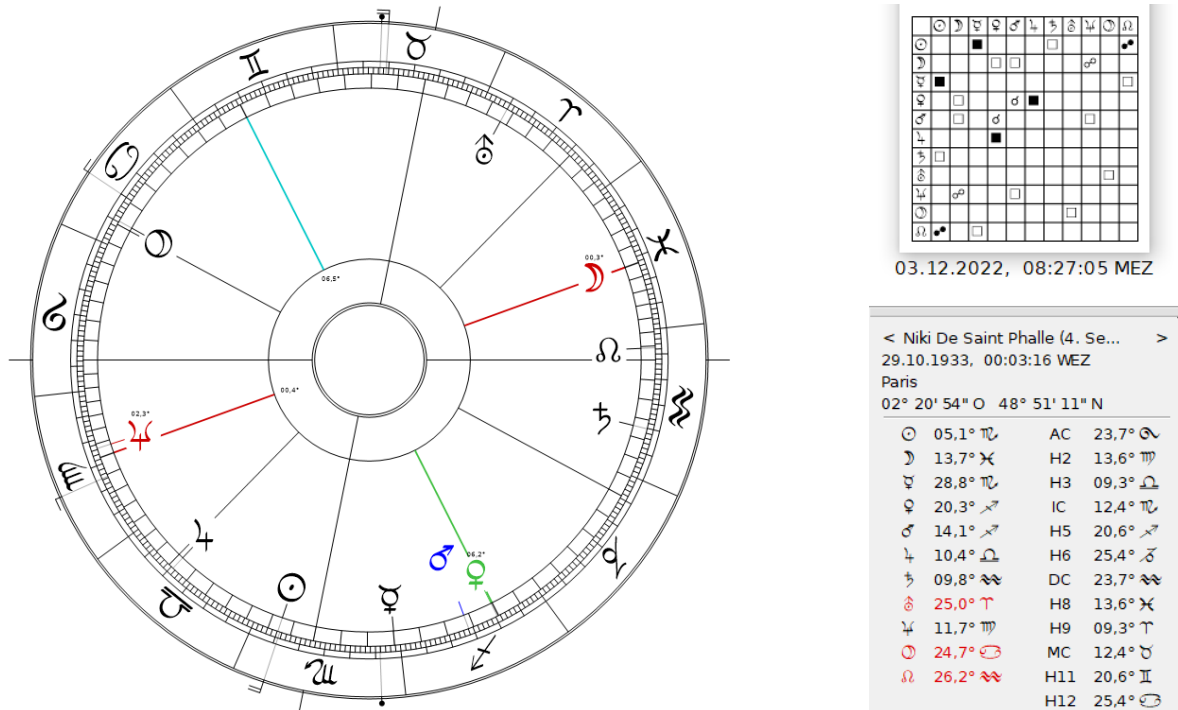
Mit 11.5 (zur Zeit des Beginns sexuellen Missbrauchs) tritt der Zeitvektor des vierten Septars in Haus 2 im GUZS *auf dem Kardinalpunkt 0° Waage* und damit in den Orbit der Sonne in Haus 2 ein (der Zufall will es, dass just beim Ausdrucken des Horoskopes am 3.12.2022 der Zeitvektor im 10er Rhythmus auf dieser Sonne steht!). Die Auslösung der Sonne führt zu einem neuen Selbstbewusstsein. Der Kardinalpunkt löst über die Mars-Venus Konjunktion die „Austreibung“ (Mars) der künstlerischen Venus auf der Spitze von Haus 5 aus und damit über die Opposition auf den Uranus und das Uranus-Pluto Quadrat die Deblockierung des Pluto-Modells auf der Spitze von Haus 11. Dadurch findet sie in der Sonne von Haus 12 den Zugang zum Unbewussten in Haus 12 und über die Kunst zur Heilung der verletzten Seele (Skorpion im GUZS als Herrscher in Haus 4).

Der Mondknoten in Haus 6 als kollektive Schicksals Rune



Abb. 1: Niki de Saint Phalle, Geburtshoroskop im 7er Rhythmus.

Der Mondknoten im Widder von Haus 6 hat eine Opposition auf den Merkur in Haus 12 und ein Quadrat auf die Jupiter-Pluto Konjunktion in Haus 9. Dadurch wird er **1961 (mit 30.75)** im Orbit der Schiessaktionen ebenfalls ausgelöst.

Der Mars trägt in sich den Uranus vom Wassermann in Haus 3 („Aktion“) in Haus 5 („künstlerischer Ausdruck“) in sich. Bei den Schiessaktionen geht es im Widder von Haus 6 („Aussteuerung auf das Begegnende“) nicht mehr um brave Anpassung. Wenn man so will, schießt sich Niki de Saint Phalle in einer Mars-Pluto Auslösung mit den Schiessaktionen des Wassermanns in Haus 3 den Weg frei für die Befreiung (Uranus) aus einer reglementierten Gesellschaftsform (Saturn in Haus 2).

Der Mondknoten im Widder von Haus 6 (Aussteuerung auf das Begegnende von Haus 7) wird dadurch zu einer Schicksals-Rune ihrer Kunst, die eine kollektive Thematik der 1968er Bewegung vorausnimmt.

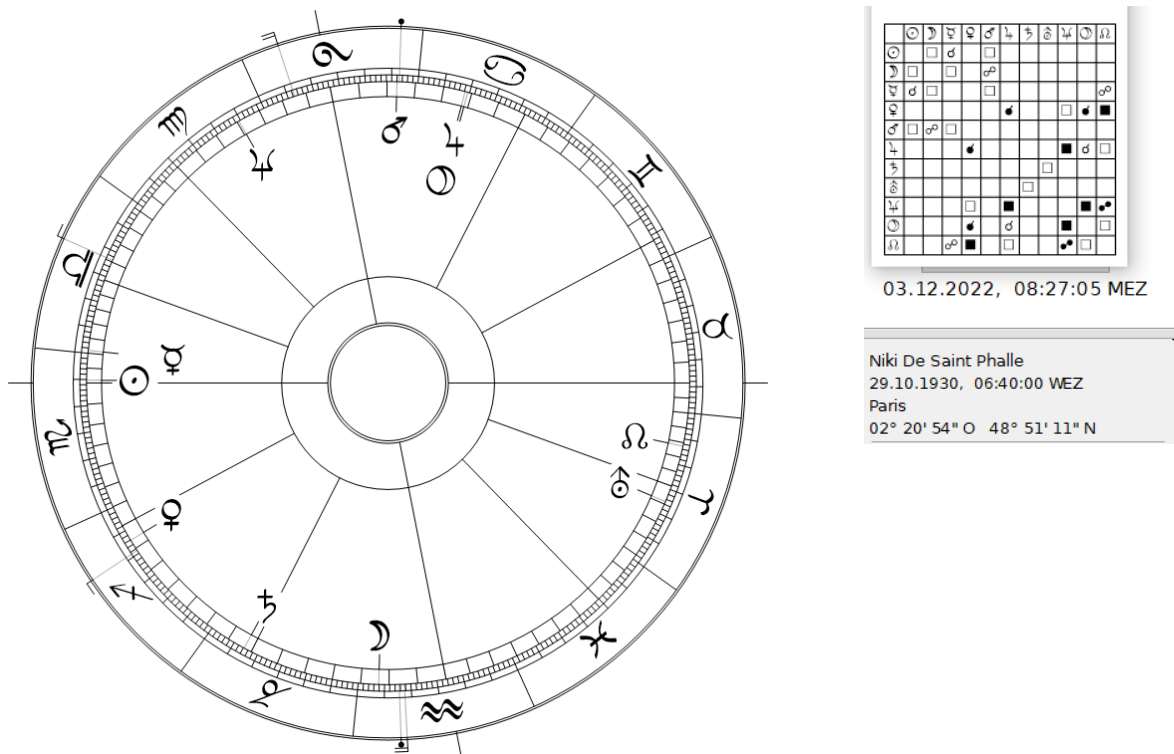
1965 (35): Inspiriert von der Schwangerschaft einer Freundin, beginnt Niki de Saint Phalle (im Orbit der Auslösung des Uranus in Haus 5 mit 34). ihre Ninas zu produzieren.

Mit den fliegenden fülligen Frauenfiguren (Ninas) überwindet Niki de Saint Phalle die Schwerkraft des männlich physikalischen Weltbildes und wird dadurch zu einer Ikone der Frauenbewegung.

Aristide Maillol

Begegnung mit dem Mäzen



Abb. 1: Aristide Maillol, korrigierter AC (von 25.4° nach 25.6° Steinbock)

Mit der Sonne in Haus 11 ist er schöpferisch. Mit dem Mondknoten in Haus 12 sucht er nach dem archetypischen Prinzip des Seins.

Bei der Geburt seines einzigen Sohnes Lucien im Oktober 1996 (mit ca. 35) läuft der Zeitvektor im UZS über die Spitze von Haus 8 nach Haus 7 und löst über die Opposition den Mond in Haus 1 aus. Dieser Mond löst sich wiederum am 15.8.1904 (mit ca. 42³/₄) im UZS über den Krebs von Haus 7 aus. In der Auslösungsgraphik von Abb. 2 wird die gleichzeitige Auslösung des Mondes im UZS in Haus 6 und des Uranus im GUZS in Haus 7 mit 42³/₄ (über das Quadrat auf den Uranus) sichtbar. Diese Gleichzeitigkeit entspricht einer zusätzlichen Uranus-Mond Konstellation.

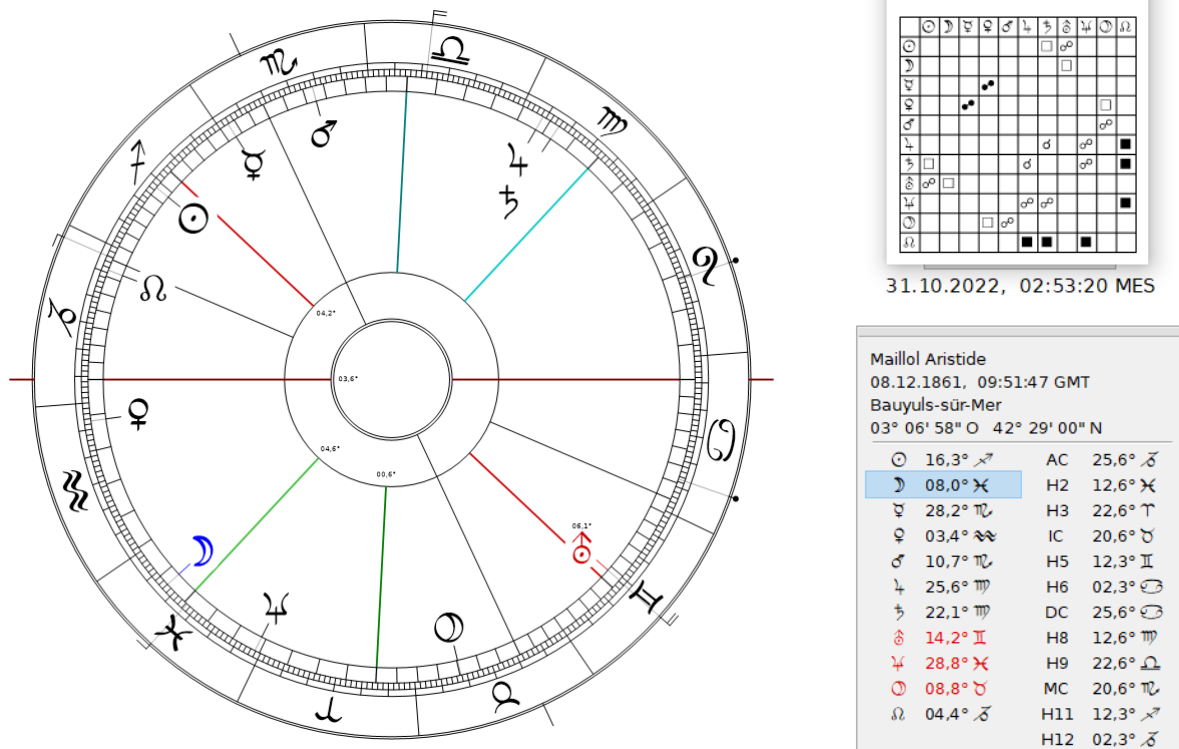

Abb. 2: Auslösungsgraphik
Mond-Uranus Auslösung mit 42³/₄.

Die „Begegnung“ (Krebs am DC) mit Harry Graf Kessler schafft die Voraussetzung für seine Bedeutung im „öffentlichen Bewusstsein“ von Haus 7 (Merkur im UZS von Haus 7 nach Haus 10). Der Krebs transportiert den erlebnishungrigen Löwen (mit seiner Sonne in Haus 11) von Haus 7 nach Haus 6 und Haus 5. Zusammen unternehmen sie 1904 eine Reise nach London, 1908 eine Reise nach Griechenland und 1930 eine Reise nach Weimar und Berlin.

Im Orbit der Auslösung dieses Mond-Uranus Quadrates lernt Maillol am 21.8.1904 seinen wichtigsten Mäzen Harry Graf Kessler kennen. Die Begegnung mit Harry Graf Kessler wird im Mond von Haus 1 zum Ausgangspunkt seiner Selbstdurchsetzung als schöpferischer Gestalter (Uranus von Haus 1 in Haus 5) der Venus (im Wassermann von Haus 1).

Das Saturn-Uranus Quadrat

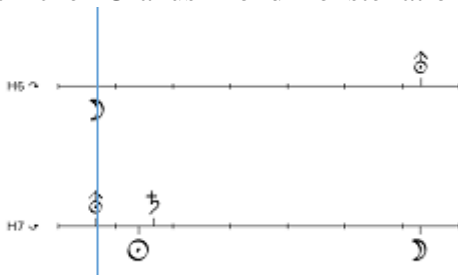

Abb. 5: Aristide Maillol, korrigierter AC (von 25.4° nach 25.6° Steinbock)

Der Neptun in den Fischen Haus 2 schwächt den ersten Quadranten des Realen um ihn dadurch durchlässig zu machen für das Schöpferische der Sonne in Haus 11. Mit diesem Neptun in Haus 2 (Revier, Besitz) hatte er anfänglich in Paris eine bittere Armut durchzustehen. Sonne-Saturn Quadrat ist das karge Leben. Der Schöpferische der Sonne wird vom Saturn zunächst gehemmt, dadurch wird der Uranus in Haus 5 zum kunstgewerblichen Designer. Der Saturn in Haus 8 verdrängt im Quadrat auf den Uranus und in der Opposition auf die Sonne zunächst den wahren schöpferischen Künstler in Haus 11. Die existentielle Not des Neptuns in Haus 2 zwingt ihn in die gewerbliche Produktion des Plutos in Haus 3. Er ist in dieser Zeit mehr ein künstlerischer Designer als ein schöpferischer Künstler. Der Neptun wehrt sich aber in der Mars-Pluto Opposition und mit dem Mars im Skorpion von Haus 9 dagegen. Zunächst verdient er etwas Geld mit der gewerblichen Herstellung von Stuckaturen. Dann stellt er in seiner Heimatstadt Bauyuls-sur-Mer am Mittelmeer Frauen für die Produktion künstlerischen Tapisserien an. Die Waage-Venus von Haus 8 („zentraler Lebensinhalt“ als Künstler) ist zunächst noch wie „gefesselt“ vom Quadrat auf den Pluto in Haus 3.

Sie untersteht im eingeschlossenen Wassermann von Haus 1 dem schöpferischen Gestalten des Uranus in Haus 5. Gleichzeitig untersteht dieser Wassermann über den AC Steinbock im UZS aber dominant dem Saturn in Haus 8. Da ist nun die entscheidende Schicksals-Frage, ob mit diesem Venus-Pluto Quadrat die „Bestimmung“ des Saturns von Haus 8 nach Haus 7 in die „Gestalt der Gegenwart“ frei gegeben wird.

In der Verdrängung seines Künstlertums zwingt ihm der Pluto in Haus 3 (Haus 3 ist der Bewegungsapparat) rheumatische Beschwerden auf, um ihm klar zu machen, dass er mit der gewerblichen Produktion einem falschen Weg beschreitet.

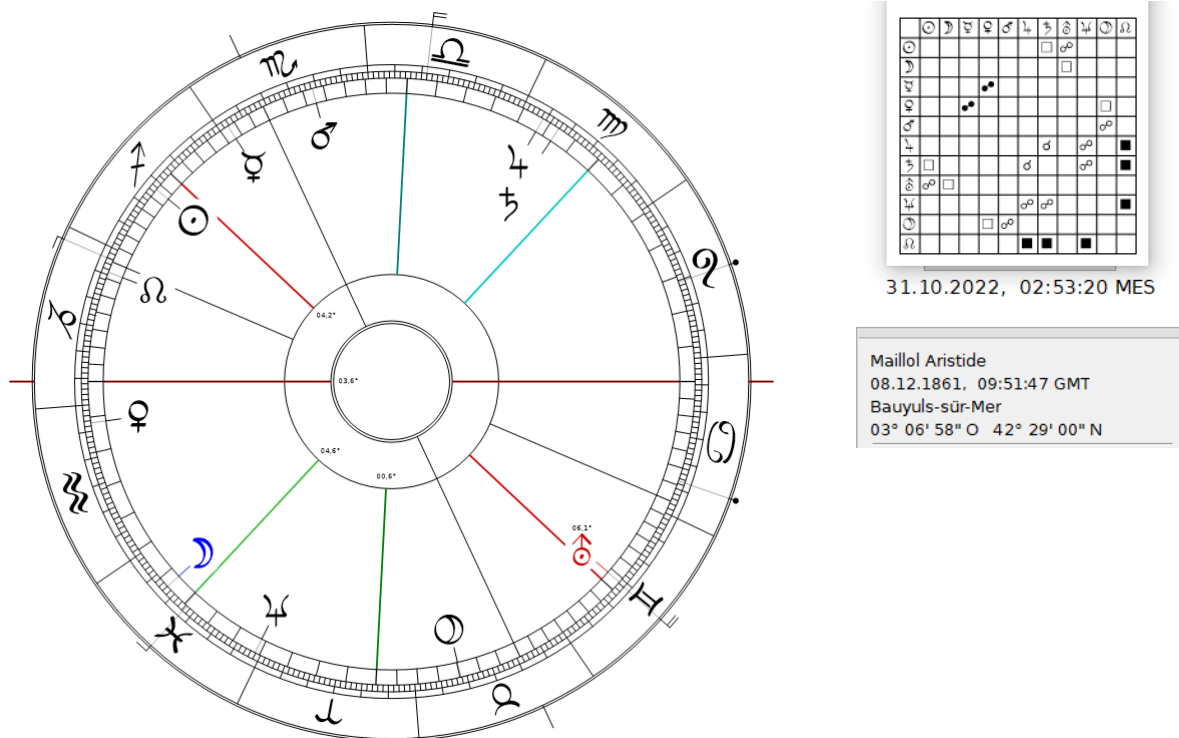

Abb. 6: Aristide Maillol, korrigierter AC (von 25.4° nach 25.6° Steinbock)

Erst mit 40 (in der Saturn Transport-Auslösung im UZS nach Haus 7 mit 35+5) gab Maillol wegen seinen zusätzlichen Problemen mit den Augen sein Geschäft mit der Herstellung von Tapisserien auf und wandte sich endgültig der Skulptur zu. Indem er die Venus aus dem „Geflecht“ (Pluto-Venus) der gewerblichen Produktion „befreite“ (Uranus) und sich mit der Venus in der Selbstdurchsetzung von Haus 1 als Künstler durchsetzte, fand er in dieser Saturn-Auslösung in der „Gestalt der Gegenwart“ von Haus 7 zu seiner „Bestimmung“ (Saturn) und „Bedeutung“ (Haus 7).

Bei seiner ersten grösseren Ausstellung in der Galerie Vollard in Paris 1902 **mit 41** erlebt Maillol (der Zeitvektor stand mit 41 im UZS in Haus 7 und löst über die Opposition die Venus in Haus 1 aus) seinen eigentlichen Durchbruch.

Im GUZS löst sich mit 41 über die Opposition aus Haus 6 gleichzeitig der Mondknoten in Haus 12 aus. Wenn man so will, findet damit im Mondknoten eine „Begegnung“ (s.W.D.) mit der gleichzeitig ausgelösten Venus statt.

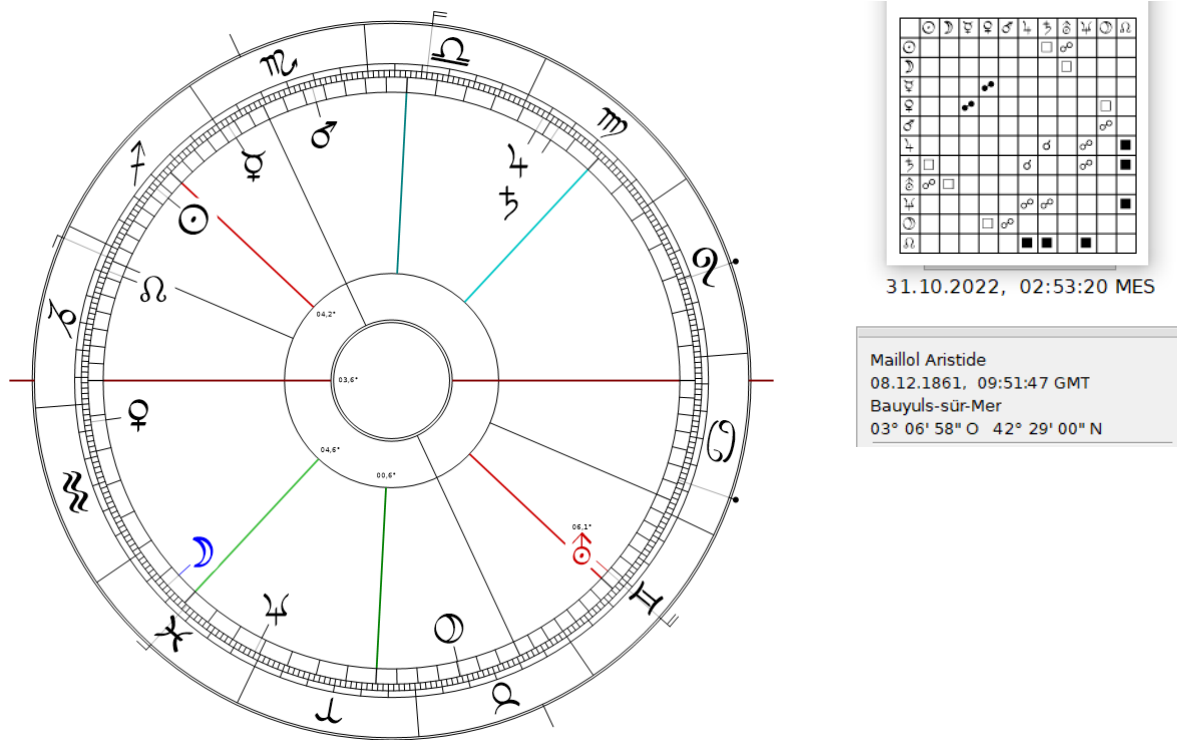
Der Mondknoten als innere Kompass-Nadel des Schicksals wird dadurch zur Sehnsucht des Schöpferischen (Sonne in Haus 11) nach der „Begegnung“ (Mondknoten - s.W.D.) mit dem archetypischen Urbild (Venus von Haus 1 in Haus 12) der Schönheit der Frau.

Entsprechend glaube ich, dass er in seinen Skulpturen, die ausschliesslich um das Thema der Schönheit des weiblichen Körpers kreisen, das Bild des Weiblichen aus der Fesselung an die irdische Funktion (Pluto-Venus mit Pluto in Haus 3) durch die Kunst (Uranus in Haus 5) zu befreien versuchte. Das Bild des Weiblichen (Venus in Haus 1) sucht in seinen Plastiken gleichsam nach einer „Begegnung“ (Mondknoten in Haus 12) mit dem kosmischen Urbild des Schönen in Haus 12. Mit dem Monumentalismus seiner Figuren wollte er auf das überwältigende Erlebnis des Kosmischen hinweisen.

Die Befreiung (Uranus) der „gefesselten Venus“ im Tod



Abb. 1: Aristide Maillol, korrigierter AC (von 25.4° nach 25.6° Steinbock)



Abb. 2: Auslösungsgraphik von 77-84:

Oben im UZS: Venus-Auslösung kurz vor 83. (siehe blauer Pfeil)

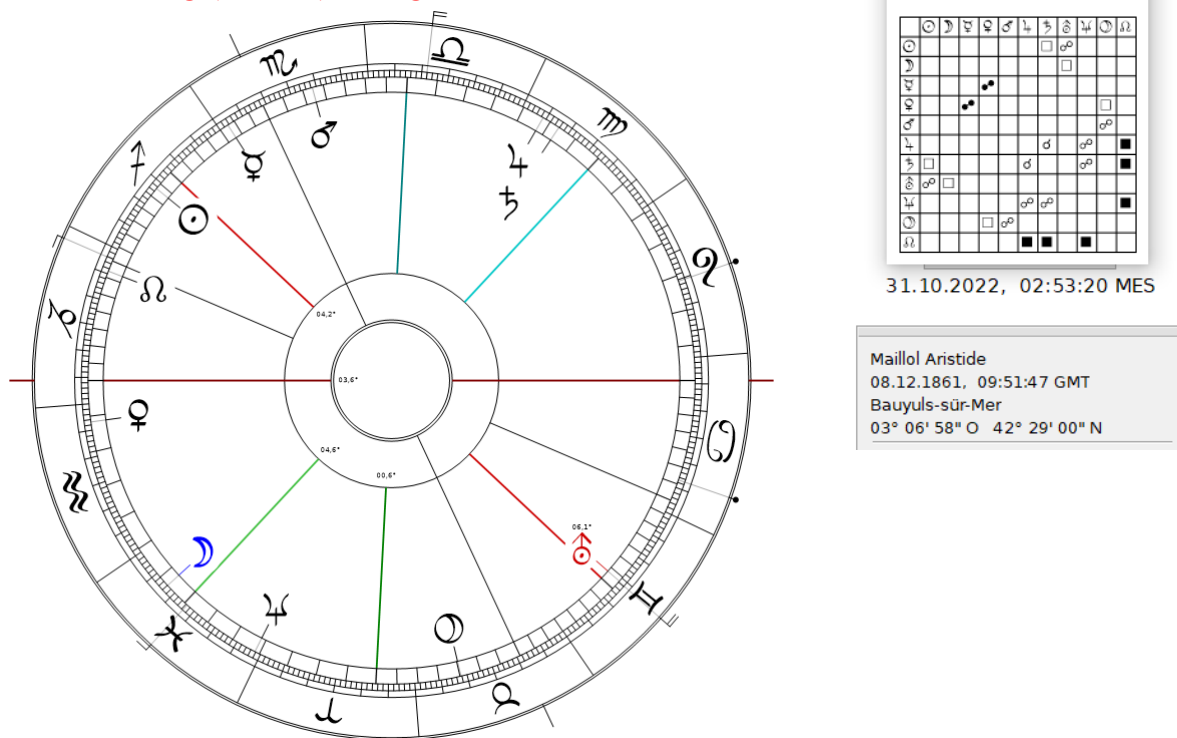
Maillol starb am 5.10.1944 (kurz vor 83) bei der Auslösung der Venus durch einem Autounfall und damit in der Auslösung des Pluto-Venus Quadrates mit Pluto in Haus 3. Der Uranus ist der „Todes-Planet“ (s.W.D.). Wenn man so will, hat sich die Venus im Tod endgültig von der Fesselung an die irdische Funktion des Plutos in Haus 3 „befreit“ (Uranus). Der Uranus als Phasenherrscher in Haus 1 löst sich im UZS in etwa gleichzeitig mit der Venus aus.

Das Uranus-Sonnen Quadrat ist die „Aufhebung“ (Uranus) des „Lebens“ (Sonne).

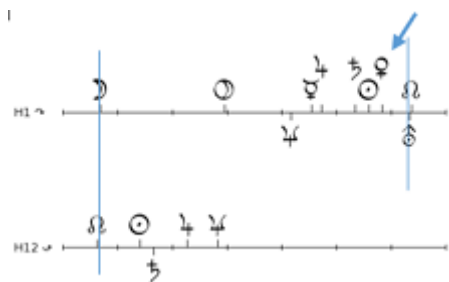
Die Sonne löst über die Opposition auf den Uranus den Uranus als Todesplaneten aus.

Wenn man so will, bestätigt dieser Tod, dass Aristide Maillol in der Gestalt der Venus nach dem kosmischen Ursprung des Urbilds der Schönheit gesucht hat.

Bei Rudolf Steiner habe ich eine Textstelle gefunden, die auf dieses geheimnisvoll Kosmische der menschlichen Gestalt hinweist.

Anmerkungen von Rudolf Steiner zum Geheimnis der Formgestalt des menschlichen Körpers

Auszüge aus dem Vortrag vom 17.07.1921 (GA 205):

Zitat Rudolf Steiner:

„Und so wie dieser Kuchen die Form des Topfes beibehält, wenn Sie den Topf wegnehmen, so behält auch der Leichnam die Form des Menschen bei, wenn diese Form weggenommen wird. Aber diese Form selbst, die eigentlich die Form ist, mit der wir herumgehen, die hört auf, wenn der Mensch durch die Pforte des Todes tritt. Daß wir diese Form haben, daß diese Form sich herausbilden kann aus den Weltengesetzen, wie sich ein Kristall aus den Weltengesetzen herausbildet, das liegt jedoch in den Weltengesetzen drinnen. So daß wir uns fragen dürfen: Was wird denn aus dieser Form [nach dem Tode – d.V.]?

Und da bekommen wir durch geisteswissenschaftliche Untersuchung die Antwort: Aus dieser Form ernährt sich weiter, erhält sich weiter dasjenige, was Geist ist von der Hierarchie, die wir die Archai nennen, die Urgründe. So daß wir sagen können: Aus der menschlichen Form geht etwas über in das Reich der Archai. Es ist in der Tat so, daß die physische Form, die wir durch die Geburt erhalten und die wir ablegen mit dem Tode, aus dem Reich der Archai, der Urgründe, der Urkräfte herausgeht, daß wir also eigentlich unsere physische Form dadurch haben, daß wir umfassen werden von einem Geiste aus dem Reiche der Archai. Wir stecken in einem Geiste, der aus dem Reiche der Archai drinnen war, der nun wiederum zurückzieht dasjenige, was er uns geliehen hat während unseres Lebens.“